

HAN/HAH系列

4導軌床身重切削CNC車床



複上精機股份有限公司

臺中市大雅區大林路272巷5號

Tel: +886-4-2560 2506 Fax: +886-4-2560 2460

E-mail: sales@forceonecnc.com <http://www.forceonecnc.com>

第二版初印 2026年2月27日



Y軸驅動刀具 + 主軸 · 可選配CS / CF。

快速更換用於車削/鏜杆/銑頭/磨削的附件。

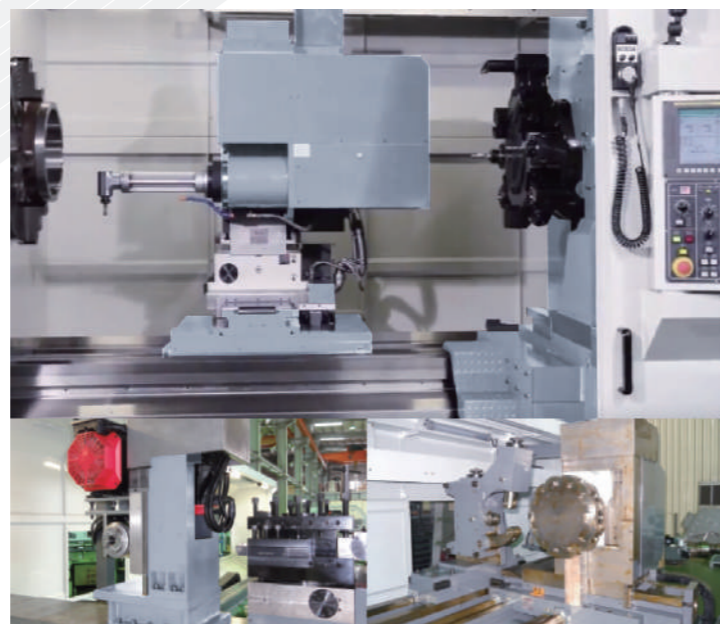
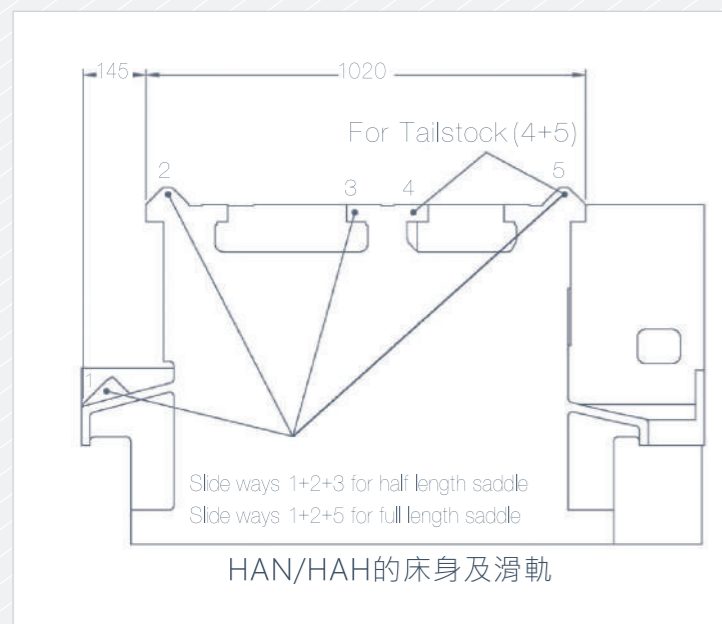

兩把刀架配備不同的設備，如：Y軸的銑削/Y軸的驅動刀具刀塔/不同的刀塔/用於加工的磨削設備。我們擁有豐富的客製化經驗，製造更符合客戶需求的機器是我們的專業。



四導軌床身及半長刀架



迴轉心軸尾座 (標配)

工作範圍圖

全床鞍

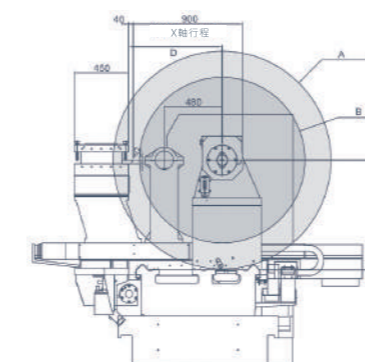

MODEL	A	B	C	D
HA45N/H	1170	720	585	685
HA50N/H	1300	850	650	685
HA55N/H	1430	980	715	685
HA60N/H	1560	1110	780	775
HA70N/H	1800	1370	910	775
HA80N/H	2050	1630	1040	865

半床鞍

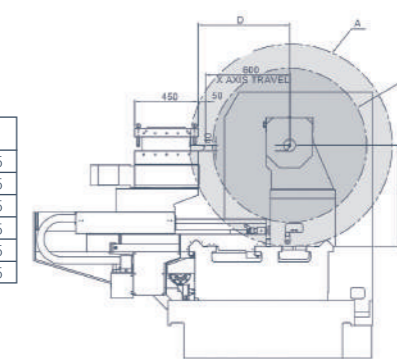

MODEL	A	B	C	D
HA45N/H	1170	845	585	539
HA50N/H	1300	965	650	592
HA55N/H	1430	1090	715	645
HA60N/H	1560	1215	780	698
HA70N/H	1800	1465	910	604
HA80N/H	2050	1715	1040	910

全床鞍

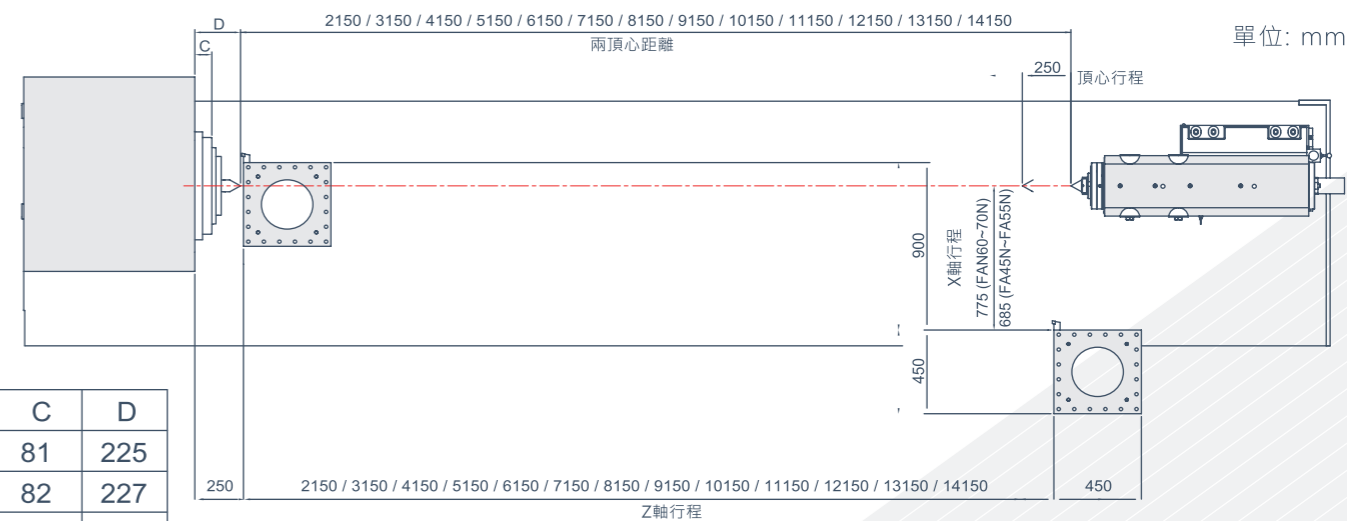

	C	D
6"	81	225
9"	82	227
12"	88	235

半床鞍

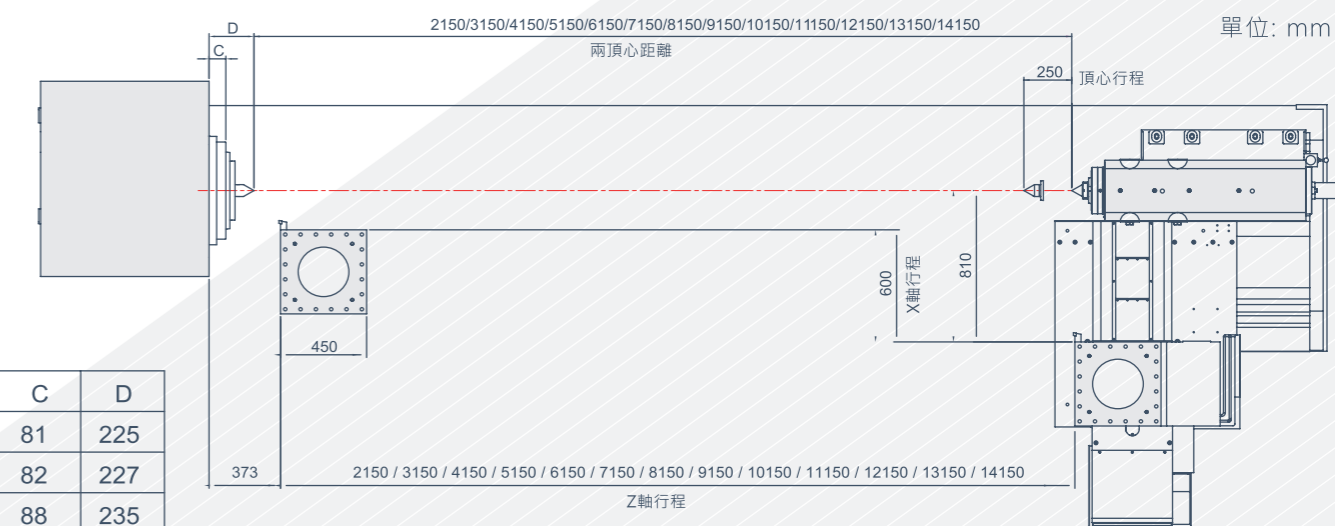

	C	D
6"	81	225
9"	82	227
12"	88	235

選購配備

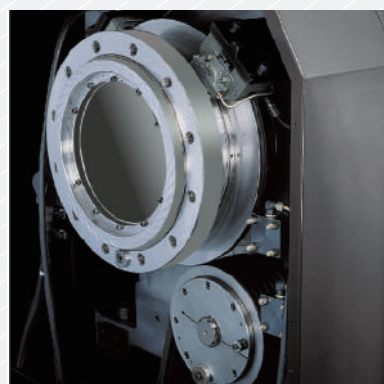

液壓盤式制動器和後夾頭適配器

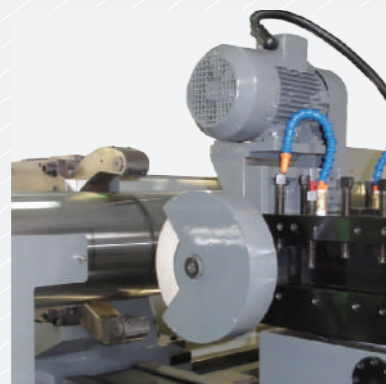

磨削裝置 (刀塔式)

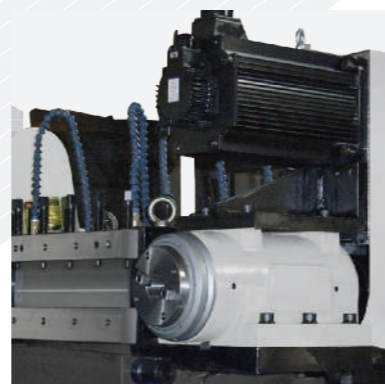

重型切削銑頭

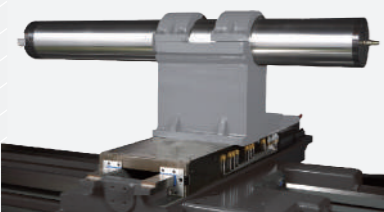

鏢杆和刀座

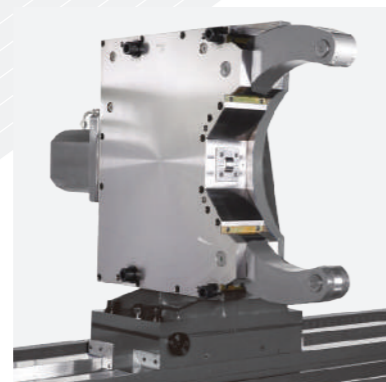

油壓中心架

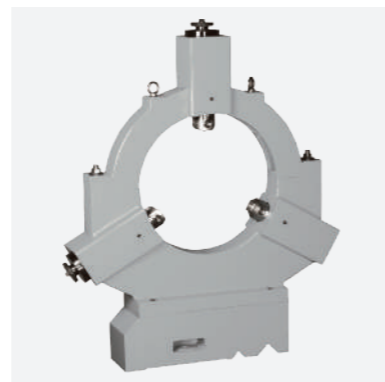

中心架

HAN 機械尺寸圖

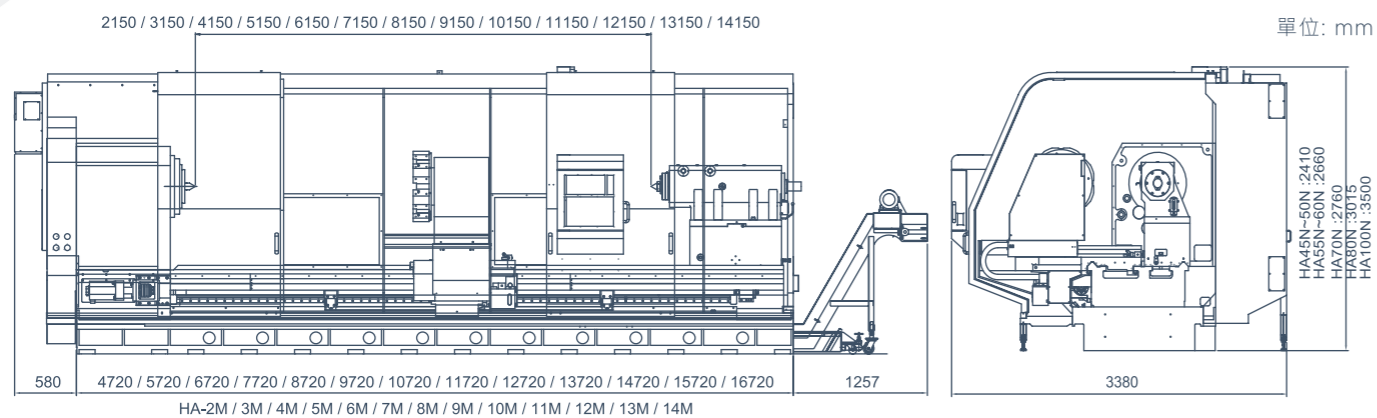

HAH 機械尺寸圖

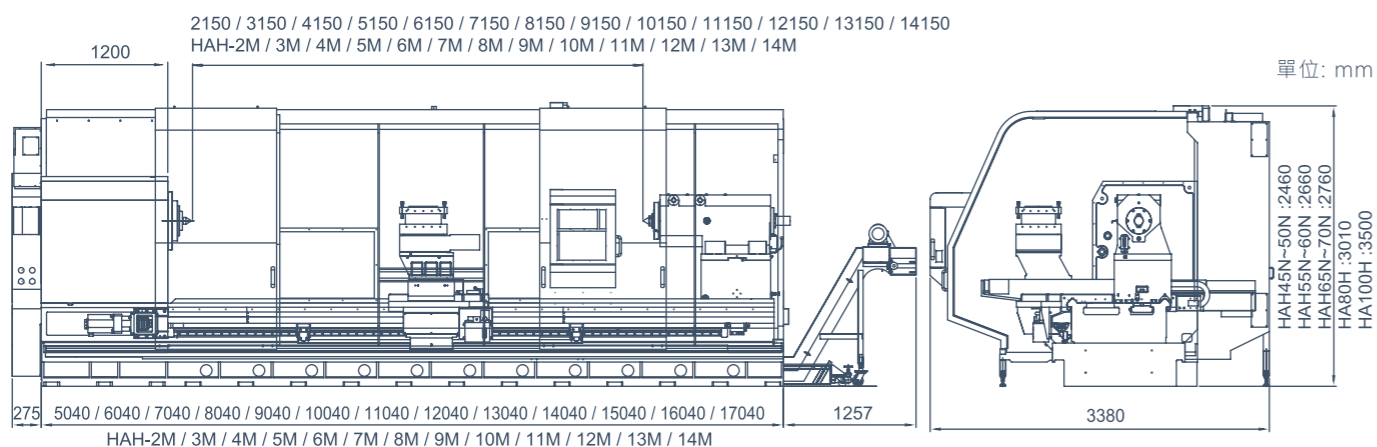

HAN 扭力圖

FANUC α II30 / 6000

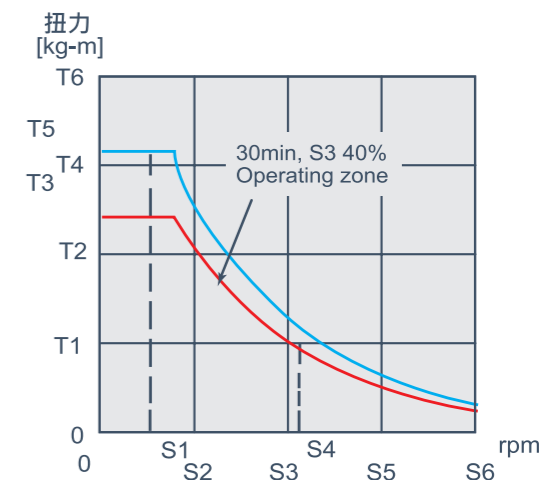
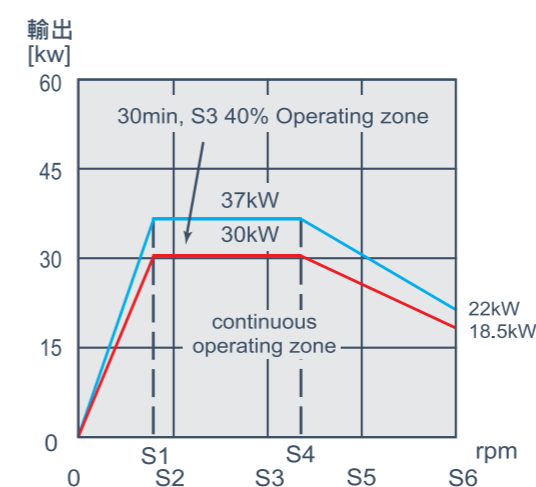

	轉速 [rpm]						扭力 [kg-m]					
	S1	S2	S2	S4	S5	S6	T1	T2	T3	T4	T5	T6
馬達	1150	1500	3000	3500	4500	6000	10	20	25.41	30	31.34	40
主軸 M41 $i = 0.006$	7	9	18	21	27	36	1667	3333	4234	4445	5222	6667
主軸 M42 $i = 0.0155$	18	23	47	54	70	93	645	1290	1639	1935	2021	2581
主軸 M43 $i = 0.0375$	43	56	113	131	169	225	267	533	677	800	835	1067
主軸 M44 $i = 0.0975$	112	146	293	341	439	585	103	205	260	308	321	410

HAH 扭力圖

FANUC α II40 / 6000

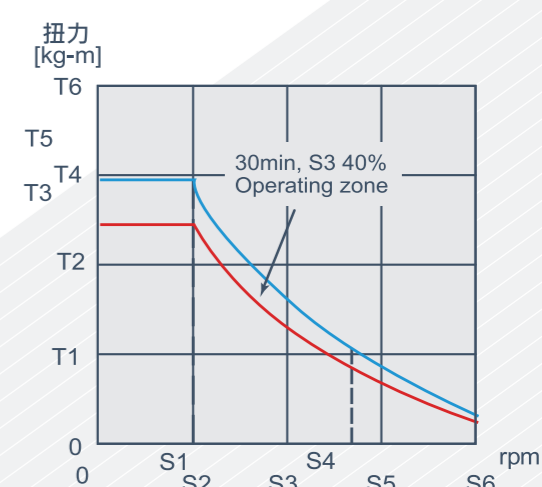
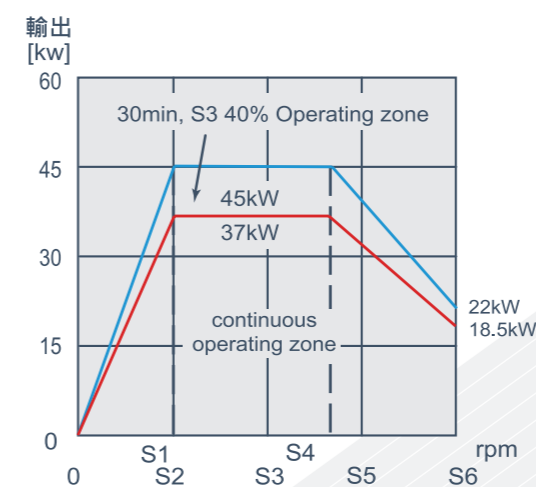

	轉速 [min]					扭力 [kg-m]					
	S1	S2	S3	S4	S5	T1	T2	T3	T4	T5	T6
馬達	1500	3000	4000	4500	6000	10	20	24.03	29.22	30	40
主軸 M41 $i=0.00359$	5	11	14	16	22	2786	5571	6692	8139	8357	11142
主軸 M42 $i=0.00794$	12	24	32	36	48	1259	2519	3025	3680	3778	5038
主軸 M43 $i=0.0227$	34	68	91	102	136	441	881	1058	1287	1322	1762
主軸 M44 $i=0.05025$	75	151	201	226	302	199	398	478	581	597	796

規格表

機型	項目	HA45N	HA50N	HA55N	HA60N	HA70N	HA80N	HA100N	
加工能力	床面旋徑	1170 mm (46")	1300 mm (51")	1430 mm (56")	1560 mm (61")	1800 mm (70")	2050 mm (80")	2550 mm (100.3")	
	鞍面旋徑(半床鞍)	845 mm (33.2")	965 mm (38")	1090 mm (42.9")	1215 mm (47.8")	1465 mm (57.6")	1715 mm (67.5")	2215 mm (87.2")	
	鞍面旋徑(全床鞍)	720 mm (28.3")	850 mm (33.5")	950 mm (38.6")	1110 mm (43.07")	1370 mm (53.9")	1630 mm (64.1")	2150 mm (84.6")	
	中心高	585 mm (23")	650 mm (25.6")	715 mm (28.1")	780 mm (30.7")	910 mm (35.8")	1040 mm (40.9")	1250 mm (49.2")	
	兩頂心間距	2150 ~ 14150 mm (84") ~ (557")							
	軌道寬度 / 副軌寬度	1020 mm (40") / 1170 mm (46")							
	橫向滑板寬度	420 mm (16.5")							
	床鞍寬度	950 mm (37.4")							
主軸	主軸鼻端	A2-11 (6") / A2-15 (9") / A2-20 (12", 14") - HA45N ~ HA100N A2-28 (16") - HA55N ~ HA100N A2-28 (21") - HA60N ~ HA100N							
	主軸轉速	A2-11 153 mm (6")	9 ~ 600 rpm (選配: 12 ~ 800 rpm)						
		A2-15 230 mm (9")	9 ~ 450 rpm (選配: 12 ~ 600 rpm)						
		A2-20 305 mm (12")	9 ~ 400 rpm						
		A2-20 369 mm (14.5")	9 ~ 300 rpm						
		A2-28 408 mm (16")	6 ~ 250 rpm						
	A2-28 534 mm (21")	6 ~ 220 rpm							
主軸頂心	MT6								
刀塔	刀塔	H4-450 伺服 或 V8 油壓							
	刀具規格	32 x 32 mm (1.25")							
	X軸行程(標準半床鞍)	600 mm (23.6")							
	X軸行程(選配全床鞍)	900 mm (35.4")							
	Z軸行程	2150 mm (45.3") ~ 14150 mm (557")							
	Z軸快速進給 / 螺桿尺寸	6 m/min, dia. 40 mm x P5							
	X軸快速進給 / 螺桿尺寸	6 m/min, 1 ~ 5M (Dia. 63 mm x P10); 5 m/min, 6 ~ 7M (Dia. 80 mm x P10) 5 m/min, 8 ~ 14M (齒條及小齒輪驅動裝置)							
尾座	心軸直徑	Dia. 250 mm (9.84") 選配: dia. 350 mm (13.7")							
	心軸行程	250 mm (9.84") / 選配: 300 mm (11.8")							
	心軸中心	MT6							
馬達	X軸伺服馬達	FANUC αiF22 4 kW							
	Z軸伺服馬達	2 ~ 3M FANUC αiF22 4 kW, 4 ~ 7M FANUC αiF22 4 kW (齒輪箱) 8 ~ 14M FANUC αiF40 6 kW (齒條及小齒輪驅動裝置)							
	主軸伺服馬達	FANUC αil 30 30/37 kW (40/50 HP)							
	潤滑油泵浦	25 W							
	切削水泵浦	1.2 kW							
	油壓泵浦	2.25 kW							
	機械重量	2000mm中心距離	17500 kgs	18000 kgs	18600 kgs	19200 kgs	20400 kgs	21600 kgs	25500 kgs
	額外1000mm重量	1500 kgs							

- 此表格如果變動，恕不告知，依契約之規格為準。

標準配備

- Fanuc控制器及馬達
- 6英寸主軸鼻端
- H4或V8油壓刀塔
- 自動冷卻、油壓和潤滑系統
- 箱型導軌
- 液體式防水板金
- 迴轉心軸尾座
- 前、後鍊條式鐵屑排除器
- 工作燈
- 工具箱與工具

選購配備

- 加大主軸孔徑、馬達及轉速
- 主軸油冷
- 油壓 / 手動夾頭
- 卡盤面版
- C軸或主軸5度/ 15度分度定位功能
- Y軸
- 動力刀塔
- 中心架、跟刀架(油壓或手動)
- 特殊鑽孔刀座
- 重型銑削配件

規格表

機型	項目	HA45H	HA50H	HA55H	HA60H	HA70H	HA80H	HA100H
加工能力	床面旋徑	1170 mm (46")	1300 mm (51")	1430 mm (56")	1560 mm (61")	1800 mm (70")	2050 mm (80")	2550 mm (100.3")
	鞍面旋徑(半床鞍)	845 mm (33.2")	965 mm (38")	1090 mm (42.9")	1215 mm (47.8")	1465 mm (57.6")	1715 mm (67.5")	2215 mm (87.2")
	鞍面旋徑(全床鞍)	720 mm (28.3")	850 mm (33.5")	950 mm (38.6")	1110 mm (43.7")	1370 mm (53.9")	1630 mm (64.1")	2150 mm (84.6")
	中心高	585 mm (23")	650 mm (25.6")	715 mm (28.1")	780 mm (30.7")	910 mm (35.8")	1040 mm (40.9")	1250 mm (49.2")
	兩頂心間距	2150 ~ 14150 mm (84") ~ (557")						
	軌道寬度 / 副軌寬度	1020 mm (40") / 1170 mm (46")						
	橫向滑板寬度	420 mm (16.5")						
	床鞍寬度	950 mm (37.4")						
主軸	主軸鼻端	A2-15						
	主軸孔徑	Dia. 200 mm (8")						
	主軸轉速	5 ~ 225 rpm						
	主軸頂心	MT6						
刀塔	刀塔	H4-450 伺服 或 V8 油壓						
	刀具規格	32 x 32 mm (1.25")						
	X軸行程(標準半床鞍)	600 mm (23.6")						
	X軸行程(選配全床鞍)	900 mm (35.4")						
	Z軸行程	2150 mm (45.3") ~ 14150 mm (557")						
	Z軸快速進給 / 螺桿尺寸	6 m/min, dia. 40 mm x P5						
尾座	心軸直徑	350 mm (13.7")						
	心軸行程	300 mm (11.8")						
	心軸中心	MT6						
馬達	X軸伺服馬達	FANUC αiF22 4 kW						
	Z軸伺服馬達	2 ~ 3M FANUC αiF22 4 kW, 4 ~ 7M FANUC αiF22 4 kW (齒輪箱) 8 ~ 14M FANUC αiF40 6 kW (齒條及小齒輪驅動裝置)						
	主軸伺服馬達	FANUC αil 40 37/45 kW (50/60 HP)						
	潤滑油泵浦	25 W						
	切削水泵浦	1.2 kW						
	油壓泵浦	2.25 kW						
機械重量	2000mm中心距離	17500 kgs	18000 kgs	18600 kgs	19200 kgs	20400 kgs	21600 kgs	25500 kgs
	額外1000mm重量	1500 kgs						

- 此表格如果變動，恕不告知，依契約之規格為準。