

# TC系列

重切削CNC斜床身車床



複上精機股份有限公司

臺中市大雅區大林路272巷5號

Tel: +886-4-2560 2506 Fax: +886-4-2560 2460

E-mail: [sales@forceonecnc.com](mailto:sales@forceonecnc.com) <http://www.forceonecnc.com>

第二版初印 2026年2月27日

# TC 系列

重切削CNC斜床身車床

TC-35/40/45/50系列CNC車床的設計理念著重於提高其重切削能力和高效率。具有大加工直徑和大主軸通孔設計，適用於切割運輸和能源行業的大型管材和傳動軸。



TC-40



TC-35

## 堅固的結構和卓越的剛性

- X·Y軸為硬軌結構，展現卓越的高精度重負荷能力
- 整體結構高剛性，穩重
- 一體成型的床台設計，針對超大工件之重切削，具有最佳的抗彎曲與抗扭曲能力。
- TC-35/40系列主軸採用進口齒輪箱傳動，齒輪比1:4。主軸轉速在208~2500rpm範圍內都可做全功率加工。
- TC-45/50系列主軸設計，採用三、四段變速齒輪主軸設計，提供超大扭力輸出，適合重切削加工。



45度斜床式結構，具有高效率切屑排除及支撐穩固特性。主要機體結構，包括底座、鞍座、主軸頭、滑座及尾座等。均採用高級**米漢納鑄鐵**製成，再經退火處理以消除內應力，確保長期精度。



TC-35/40 系列

TC-45/50 系列

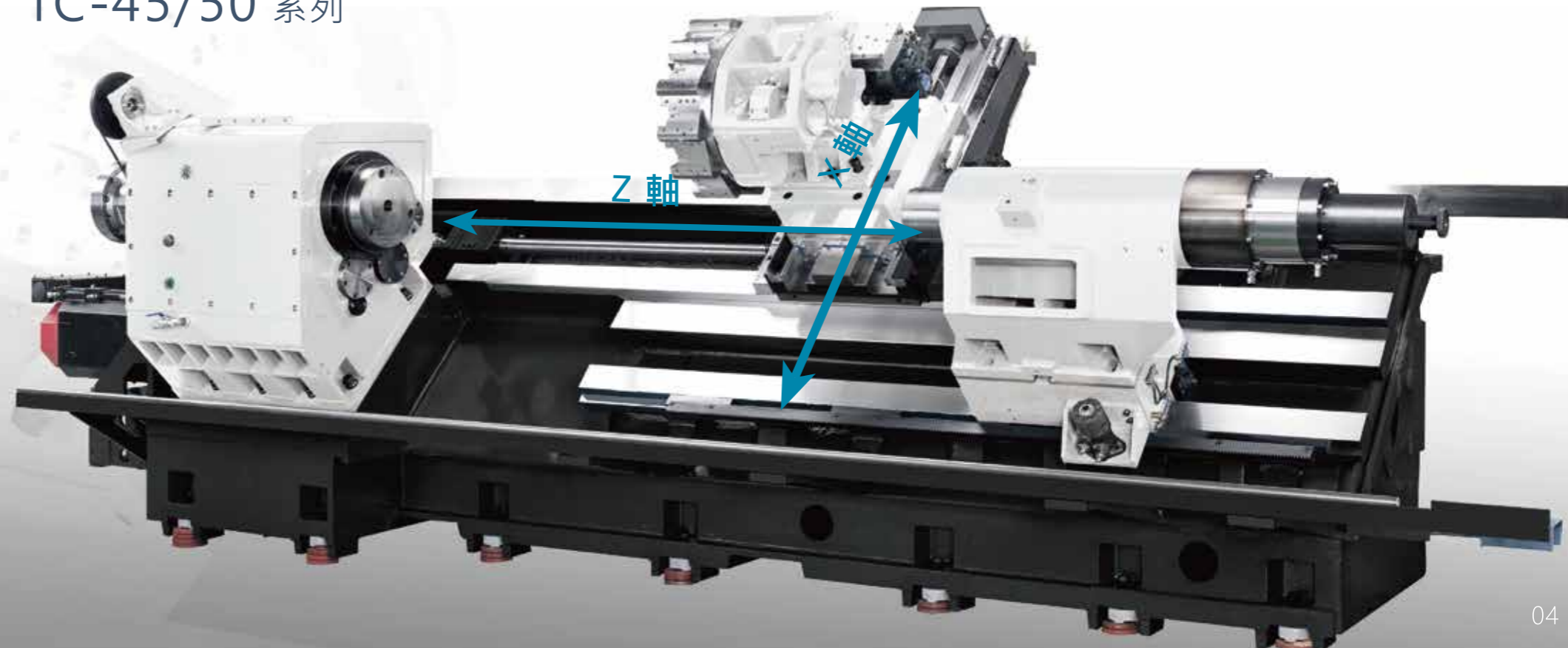

## 機械特性

### Y軸刀塔(選配)

- Y軸基座和X軸鞍座的一體化設計  
· 提供高精度的結構配置
- 快速分度刀塔具有高重複精度
- 高剛性刀塔更適合前後加工

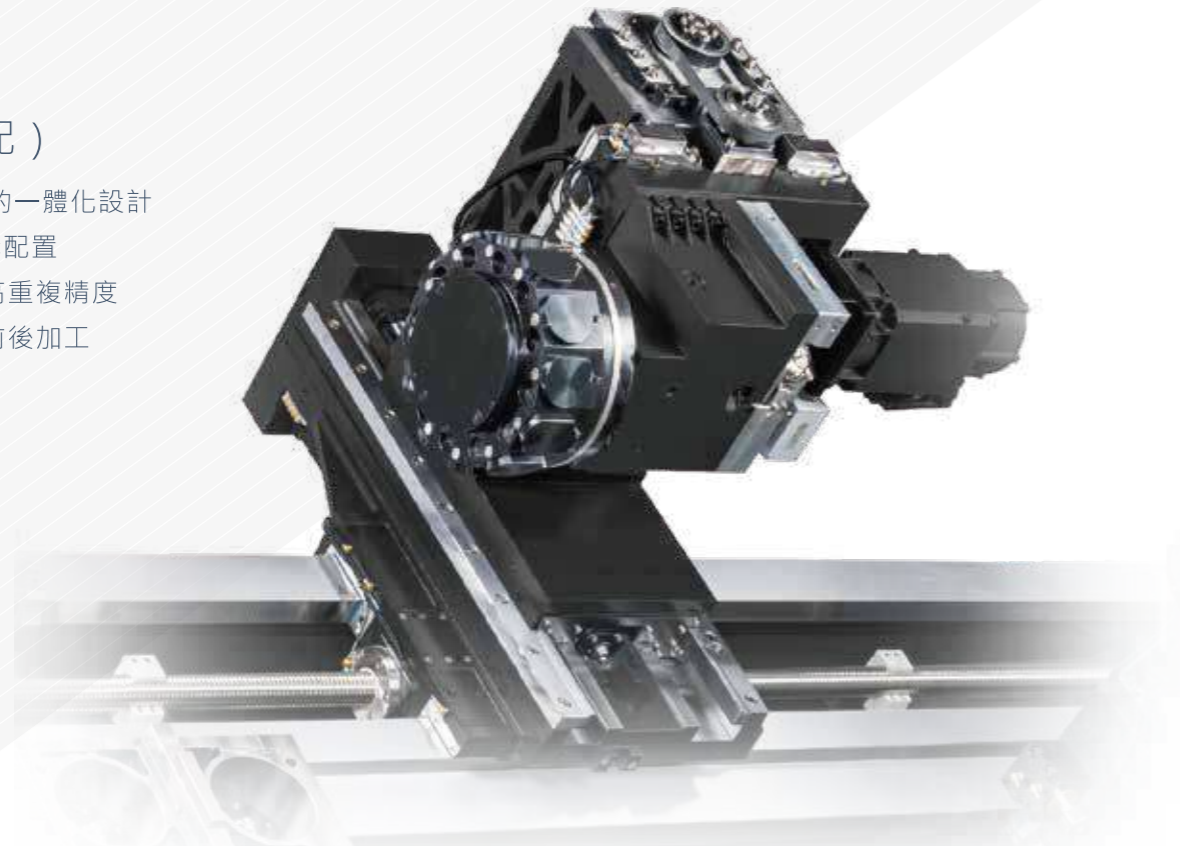

### 動力刀塔(選配)

- 採用VDI50徑向(TC-35)、VDI50軸向(TC-40/45/50)刀盤·12位動力刀塔。(內圓周上有6個銑削工位·外圓周上有6個車削工位。)
- 分割解析度高·適合精密輪廓/分度控制。
- 採用油壓煞車盤·提供銑削及輪廓加工之最佳穩定性



### CF軸(選配)

CF軸有獨立的伺服馬達與齒輪箱驅動擁有更好的剛性·適合連續的轉動銑削。

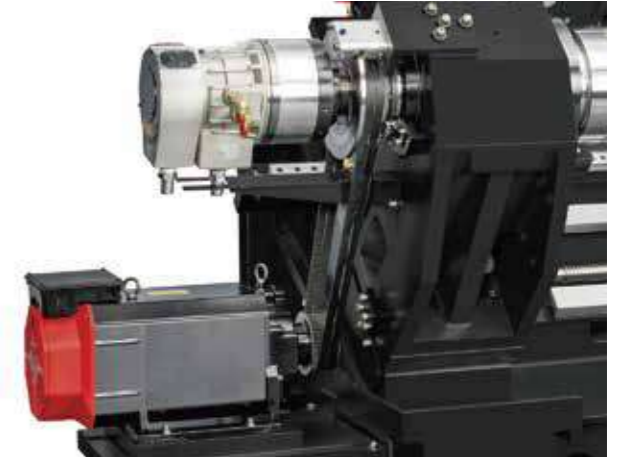

### CS軸(選配)

CS軸採用伺服主軸馬達驅動·適用於主軸分度、定位銑削。



### 後夾頭(選配)



### 風箱式護罩(選配)

可提供軌道更優異的微小粉塵防護·可延長研磨或複合材料加工時護罩壽命。



### 強力高速高剛性主軸 (TC-35/40系列)

主軸採用滾珠軸承及高速斜角精密滾珠軸承，適合重切削及高速切削作業。



### 進口齒輪箱(TC-35/40系列)

TC-35/TC-40系列採用進口兩段變速齒輪箱(齒輪比1:4)。主軸轉速在208-2500rpm範圍內，都可做全功率加工。最大切削扭力660NM。



### 齒輪箱(TC-45/50系列)

主軸箱配備有3速或4速齒輪頭。內部齒輪經過精密研磨，以確保運行安靜，無噪音。



### 分度夾頭(選配)

可車削多角度車削零件，如三通、四通街頭等，可自動角度變換，一次加工完成。

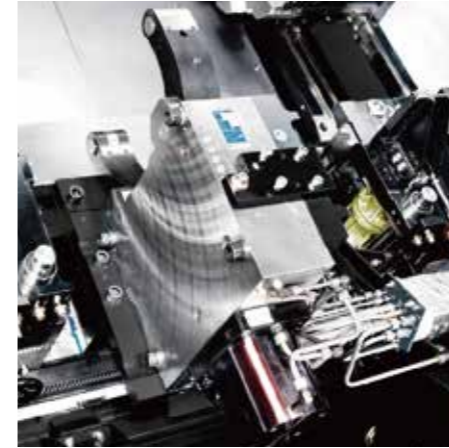

### 中心架(選配)

手動中心架/液壓中心架提供了更高的定制水平，允許結合臨時刀架和伺服驅動移動功能(需與刀架配合使用)，以滿足客戶的特定加工需求。

### 工件測量(選配)



### 刀具測量系統

手動/自動擺臂



### 工件測量系統

自動測量和校正尺寸



### 主軸冷卻器(選配)

主軸冷卻器專為高精度加工設計，能穩定控制主軸溫度，防止過熱導致的精度下降與設備損耗。其高效冷卻系統確保加工穩定性，延長主軸壽命，提升生產效率與產品品質，是機床穩定運行的關鍵配備。



### 副主軸(選配)

主軸和副主軸的同步運轉設計。工件可一次加工完成。

## ESG (選配)



### 自動黃油潤滑系統

顯著減少潤滑油用量，有效減少切削水箱污染，提高切削液品質。



### 變頻油壓系統

具有優秀的節能效果，較小的燃料箱容量和溫度控制。



### 智慧斷電系統

智慧斷電系統會暫時限制設備耗電裝置在待機時的使用。加工結束之後系統可以自動將設備斷電。

## 人工智慧 (選配)

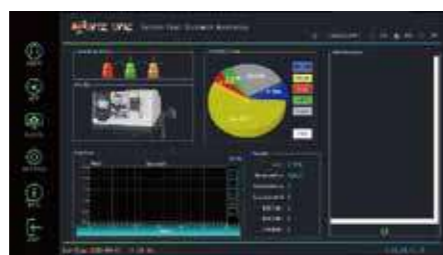

### 智慧機器監測與預防系統

即時主軸負載監控搭配人工智慧軟體技術自動建構安全加工負載區間，並含智慧刀具效能管理，監控並預防加工中的異常，不再依靠人員監視。



### BMT & 自動換刀解決方案 (選配)

BMT擁有更加的剛性結構，可搭配多樣的動力刀座及快換介面如Capto介面，實現快速外部刀具管理，我們也提供刀塔油壓自動換刀解決方案，搭配機械手可實現刀塔自動換刀機能。



### 集塵器 (選配)

集塵器專為高效粉塵處理設計，可快速捕捉加工過程中的微細顆粒與廢屑，保持工作環境清潔，提升加工精度與操作安全性。其高效過濾系統確保排放空氣達到環保標準，同時延長設備使用壽命，是維持生產環境的理想選擇。



### 空心滾珠螺桿冷卻系統 (選配)

空心滾珠螺桿冷卻系統可以顯著減少機器移動中螺桿摩擦的熱溫升位置精度誤差，進而提高機器的定位精度。



### 切削液管理系統 (選配)

- 高壓切削水系統5/10/20/50/70 bar
- 油水分離機
- 紙袋過濾系統
- 磁性過濾機

## 控制器



標準控制器為FANUC，還有SIEMENS、MITSUBISHI、FAGOR、SYNTEC等其他控制器可供選擇。



### 油霧回收機 (選配)

油霧回收機以高效分離技術，快速回收加工中產生的油霧，降低空氣污染，提升車間環境品質。同時，回收的切削液可循環使用，節省成本，並延長設備使用壽命，是環保與經濟效益兼具的最佳選擇。



### 迴轉心軸尾座 (選配)

剛性更優異的迴轉心軸尾座，擁有較活動頂針更大的軸承組。

# 工作範圍圖

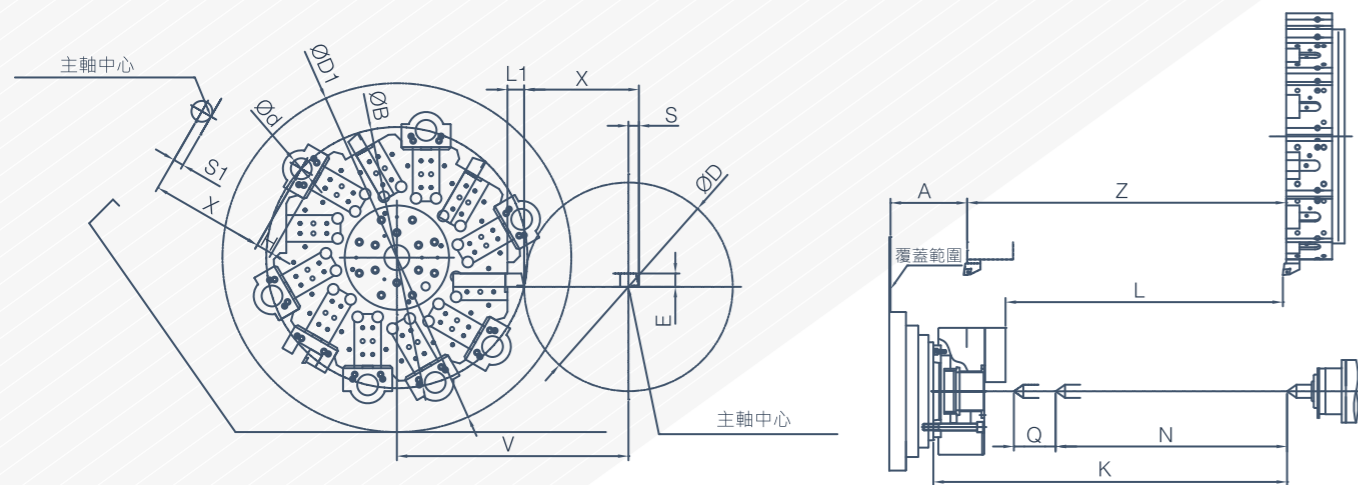

日式刀盤(標配)

單位:mm

MODEL	A	Turning D	D1	VDId	E	H	K	Turning L	L1	N	Q	S	S1	V	Travel X	Z	B
TC-35L08	183.6	500	825	50	32	40	943	760	40	650	100	25	25	555	275	860	625.8
TC-35L15	183.6	500	825	50	32	40	1703	1520	40	1410	100	25	25	555	275	1620	625.8
TC-35L23	183.6	500	795	50	32	40	2463	2280	40	2170	100	25	25	555	275	2380	625.8
TC-35L30	183.6	500	795	50	32	40	3223	3040	40	2930	100	25	25	555	275	3140	625.8
TC-35L40	183.6	500	765	50	32	40	4223	4040	40	3930	100	25	25	555	275	4140	625.8
TC-35L50	183.6	500	735	50	32	40	5223	5040	40	4930	100	25	25	555	275	5140	625.8
TC-35L60	183.6	500	705	50	32	40	6223	6040	40	5930	100	25	25	555	275	6140	625.8
TC-40L08	183.6	710	1025	50	32	40	943	760	40	650	100	25	25	660	380	860	625.8
TC-40L15	183.6	710	1025	50	32	40	1703	1520	40	1410	100	25	25	660	380	1620	625.8
TC-40L23	183.6	710	1025	50	32	40	2463	2280	40	2170	100	25	25	660	380	2380	625.8
TC-40L30	183.6	710	1025	50	32	40	3223	3040	40	2930	100	25	25	660	380	3140	625.8
TC-40L40	183.6	710	995	50	32	40	4223	4040	40	3930	100	25	25	660	380	4140	625.8
TC-40L50	183.6	710	965	50	32	40	5223	5040	40	4930	100	25	25	660	380	5140	625.8
TC-40L60	183.6	710	935	50	32	40	6223	6040	40	5930	100	25	25	660	380	6140	625.8
TC-45L12	235	850	910	50	32	40	1569.5	1130	40	950	200	25	25	730	450	1250	625.8
TC-45L17	235	850	910	50	32	40	2060.5	1630	40	1450	200	25	25	730	450	1750	625.8
TC-45L22	235	850	910	50	32	40	2569.5	2130	40	1950	200	25	25	730	450	2250	625.8
TC-45L32	235	850	880	50	32	40	3529.5	3090	40	2910	200	25	25	730	450	3210	625.8
TC-45L42	235	850	850	50	32	40	4469.5	4030	40	3850	200	25	25	730	450	4150	625.8
TC-45L52	235	850	820	50	32	40	5469.5	5030	40	4850	200	25	25	730	450	5150	625.8
TC-45L62	235	850	790	50	32	40	6469.5	6030	40	5850	200	25	25	730	450	6150	625.8
TC-45L72	235	850	760	50	32	40	7469.5	7030	40	6850	200	25	25	730	450	7150	625.8
TC-50L22	192.5	1020	1120	50	32	40	2383	2150	40	1900	200	25	25	815	535	2260	625.8
TC-50L32	192.5	1020	1090	50	32	40	3373	3140	40	2900	200	25	25	815	535	3220	625.8
TC-50L42	192.5	1020	1060	50	32	40	4308	4075	40	3900	200	25	25	815	535	4090	625.8
TC-50L52	192.5	1020	1030	50	32	40	5290	5057	40	4900	200	25	25	815	535	5070	625.8
TC-50L62	192.5	1020	1000	50	32	40	6290	6057	40	5900	200	25	25	815	535	6070	625.8
TC-50L72	192.5	1020	970	50	32	40	7290	7057	40	6900	200	25	25	815	535	7070	625.8

-此表如有更動，恕不告知，依契約為準。

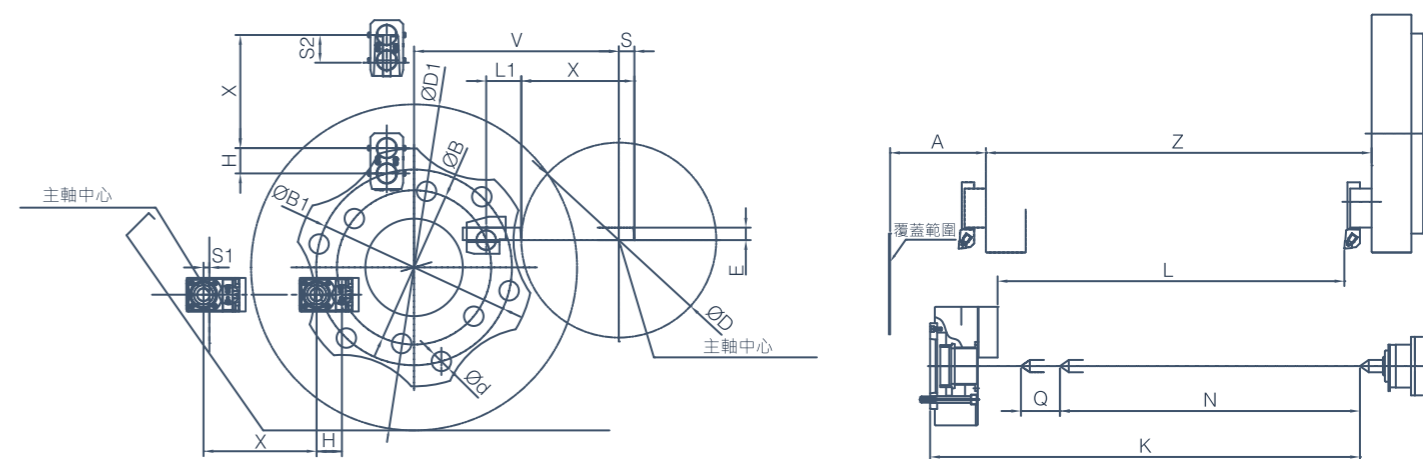

VDI軸向動力刀塔(選配)

單位:mm

MODEL	A	Turning D	D1	VDId	E	H	K	Turning L	L1	N	Q	S	S1	S2	V	Travel X	Z	B	B1
TC-35L08	245.7	500	825	50	32	65	919	706	90	596	100	40	15	71	525	290	806	395.6	501.9
TC-35L15	245.7	500	825	50	32	65	1679	1466	90	1356	100	40	15	71	525	290	1566	395.6	501.9
TC-35L23	245.7	500	795	50	32	65	2439	2226	90	2116	100	40	15	71	525	290	2326	395.6	501.9
TC-35L30	245.7	500	795	50	32	65	3199	2986	90	2876	100	40	15	71	525	290	3086	395.6	501.9
TC-35L40	245.7	500	765	50	32	65	4199	3986	90	3876	100	40	15	71	525	290	4086	395.6	501.9
TC-35L50	245.7	500	735	50	32	65	5199	4986	90	4876	100	40	15	71	525	290	5086	395.6	501.9
TC-35L60	245.7	500	705	50	32	65	6199	5986	90	5876	100	40	15	71	525	290	6086	395.6	501.9
TC-40L08	245.7	710	1025	50	32	65	919	706	90	596	100	40	15	71	630	395	806	395.6	501.9
TC-40L15	245.7	710	1025	50	32	65	1679	1466	90	1356	100	40	15	71	630	395	1566	395.6	501.9
TC-40L23	245.7	710	1025	50	32	65	2439	2226	90	2116	100	40	15	71	630	395	2326	395.6	501.9
TC-40L30	245.7	710	1025	50	32	65	3199	2986	90	2876	100	40	15	71	630	395	3086	395.6	501.9
TC-40L40	245.7	710	995	50	32	65	4199	3986	90	3876	100	40	15	71	630	395	4086	395.6	501.9
TC-40L50	245.7	710	965	50	32	65	5199	4986	90	4876	100	40	15	71	630	395	5086	395.6	501.9
TC-40L60	245.7	710	935	50	32	65	6199	5986	90	5876	100	40	15	71	630	395	6086	395.6	501.9
TC-45L12	283.1	850	910	50	32	65	1449.1	1116	95	1060	200	40	15	71	705	470	1250	395.6	501.9
TC-45L17	283.1	850	910	50	32	65	1949.1	1616	95	1560	200	45	15	71	705	470	1750	395.6	501.9
TC-45L22	283.1	850	910	50	32	65	2449.1	2116	95	2060	200	45	15	71	705	470	2250	395.6	501.9
TC-45L32	283.1	850	880	50	32	65	3409.1	3076	95	3020	200	45	15	71	705	470	3210	395.6	501.9
TC-45L42	283.1	850	850	50	32	65	4483.1	4030	95	3960	200	45	15	71	705	470	4150	395.6	501.9
TC-45L52	283.1	850	820	50	32	65	5483.1	5030	95	4960	200	45	15	71	705	470	5150	395.6	501.9
TC-45L62	283.1	850	790	50	32	65	6483.1	6030	95	5960	200	45	15	71	705	470	6150	395.6	501.9
TC-45L72	283.1	850	760	50	32	65	7483.1	7030	95	6960	200	45	15	71	705	470	7150	395.6	501.9

-此表如有更動，恕不告知，依契約為準。

# 工作範圍圖

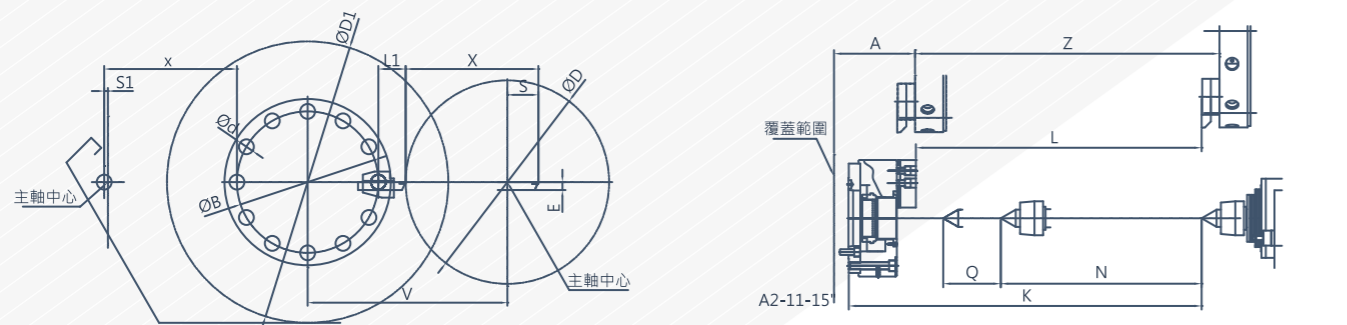

VDI軸向動力刀塔 (選配) TC-50L22 ~ TC-5072 單位:mm

MODEL	A	Turning D	D1	VDI d	E	H	K	L	L1	N	Q	S	S1	V	Travel X	Z	B
TC-50L22	281.5	820	1120	60	32	-	2428	2195	47.5	1900	200	47.5	15	805	535	2260	570
TC-50L32	281.5	820	1090	60	32	-	3418	3185	47.5	2900	200	47.5	15	805	535	3220	570
TC-50L42	281.5	820	1060	60	32	-	4353	4120	47.5	3900	200	47.5	15	805	535	4090	570
TC-50L52	281.5	820	1030	60	32	-	5335	5102	47.5	4900	200	47.5	15	805	535	5070	570
TC-50L62	281.5	820	1000	60	32	-	6335	6102	47.5	5900	200	47.5	15	805	535	6070	570
TC-50L72	281.5	820	970	60	32	-	7335	7102	47.5	6900	200	47.5	15	805	535	7070	570

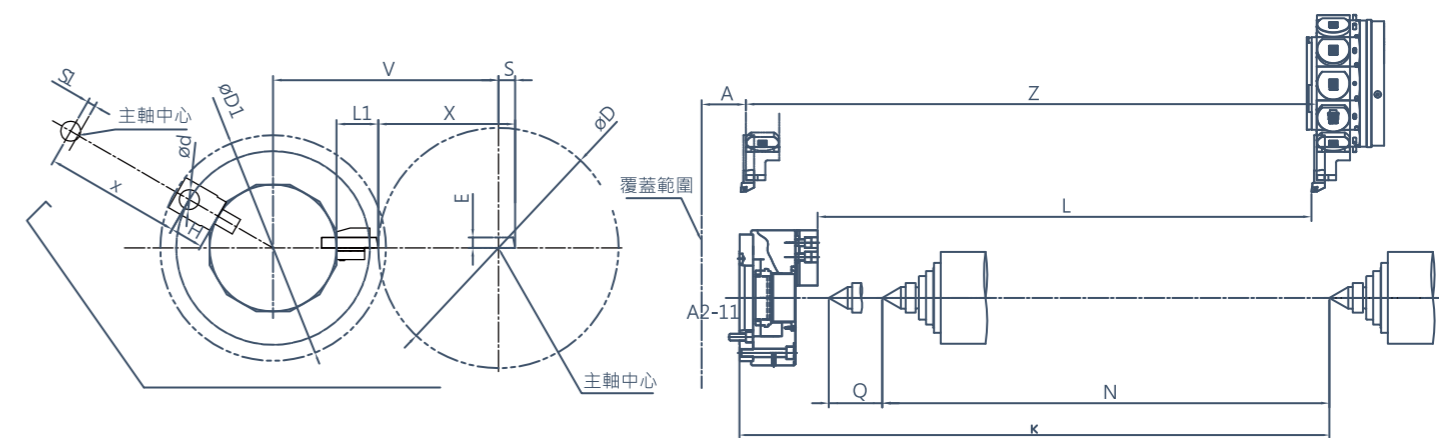

BMT軸向動力刀塔 (選配) 單位:mm

MODEL	A	Turning Dia D	D1	VDId	E	H	K	Turning L	L1	N	Q	S	S1	V	Travel X	Z
TC-35L08	180	646	720	50	32	90	939	687	145	650	100	72	17	578	290	860
TC-35L15	180	646	720	50	32	90	1699	1447	145	1410	100	72	17	578	290	1620
TC-35L23	180	646	720	50	32	90	2459	2207	145	2170	100	72	17	578	290	2380
TC-35L30	180	646	720	50	32	90	3219	2967	145	2930	100	72	17	578	290	3140
TC-35L40	180	646	720	50	32	90	4219	3967	145	3930	100	72	17	578	290	4140
TC-35L50	180	646	720	50	32	90	5219	4967	145	4930	100	72	17	578	290	5140
TC-35L60	180	646	720	50	32	90	6219	5967	145	5930	100	72	17	578	290	6140
TC-35L70	180	646	720	50	32	90	7219	6967	145	6930	100	72	17	578	290	7140
TC-40L08	180	646	720	50	32	90	939	687	145	650	100	72	17	683	395	860
TC-40L15	180	646	720	50	32	90	1699	1447	145	1410	100	72	17	683	395	1620
TC-40L23	180	646	720	50	32	90	2459	2207	145	2170	100	72	17	683	395	2380
TC-40L30	180	646	720	50	32	90	3219	2967	145	2930	100	72	17	683	395	3140
TC-40L40	180	646	720	50	32	90	4219	3967	145	3930	100	72	17	683	395	4140
TC-40L50	180	646	720	50	32	90	5219	4967	145	4930	100	72	17	683	395	5140
TC-40L60	180	646	720	50	32	90	6219	5967	145	5930	100	72	17	683	395	6140
TC-40L70	180	646	720	50	32	90	7219	6967	145	6930	100	72	17	683	395	7140
TC-45L12	104	630	860	60	32	110	1429	1054	130	950	160	85	65	710	400	1250
TC-45L17	104	630	860	60	32	110	1929	1554	130	1450	160	85	65	710	400	1750
TC-45L22	104	630	860	60	32	110	2429	2054	130	1950	160	85	65	710	400	2250
TC-45L32	104	630	860	60	32	110	3389	3014	130	2910	160	85	65	710	400	3210
TC-45L42	104	630	860	60	32	110	4329	3954	130	3850	160	85	65	710	400	4150
TC-45L52	104	630	860	60	32	110	5329	4954	130	4850	160	85	65	710	400	5150
TC-45L62	104	630	860	60	32	110	6329	5954	130	5850	160	85	65	710	400	6150
TC-45L72	104	630	860	60	32	110	7329	6954	130	6850	160	85	65	710	400	7150
TC-50L22	192.5	970	860	60	32	110	2383	2152	130	1900	200	50	30	880	535	2260
TC-50L32	192.5	970	860	60	32	110	3343	3112	130	2860	200	50	30	880	535	3220
TC-50L42	192.5	970	860	60	32	110	4213	3982	130	3730	200	50	30	880	535	4090
TC-50L52	192.5	970	860	60	32	110	5193	4962	130	4710	200	50	30	880	535	5070
TC-50L62	192.5	970	860	60	32	110	6193	6962	130	5710	200	50	30	880	535	6070
TC-50L72	192.5	970	860	60	32	110	7193	7962	130	6710	200	50	30	880	535	7070

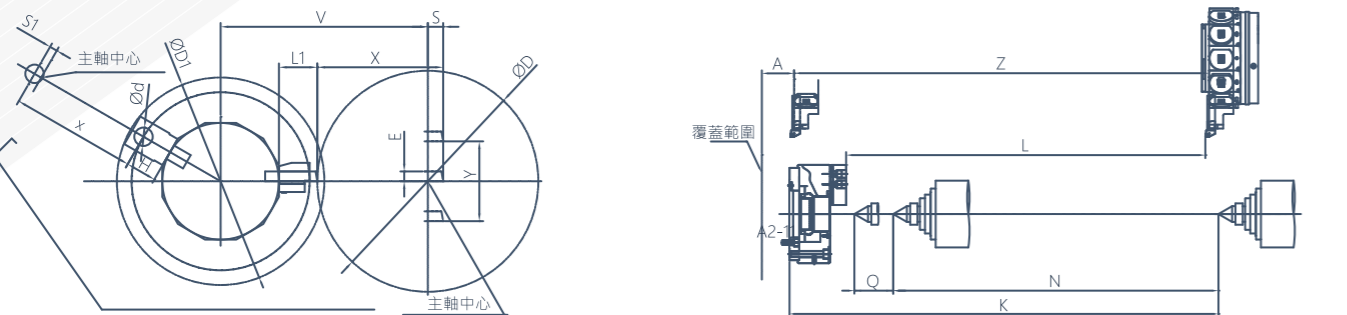

Y軸VDI徑向動力刀塔 (選配) 單位:mm

MODEL	A	Turning Dia D	D1	VDId	E	H	K	Turning L	L1	N	Q	S	S1	V	Travel X	Z	Y
TC-40YL08	189.6	590	1025	40	25	100	943	682	120	512	100	40	20	575	335	783	+/-80
TC-40YL15	189.6	590	1025	40	25	100	1703	1442	120	1272	100	40	20	575	335	1543	+/-80
TC-40YL23	189.6	590	1025	40	25	100	2463	2202	120	2032	100	40	20	575	335	2303	+/-80
TC-40YL30	189.6	590	1025	40	25	100	3223	2962	120	2792	100	40	20	575	335	3063	+/-80
TC-40YL40	189.6	590	995	40	25	100	4223	3962	120	3792	100	40	20	575	335	4063	+/-80
TC-40YL50	189.6	590	965	40	25	100	5223	4962	120	4792	100	40	20	575	335	5063	+/-80
TC-40YL60	189.6	590	935	40	25	100	6223	5962	120	5792	100	40	20	575	335	6063	+/-130
TC-45YL12	132.6	720	910	50	32	100	1569.5	980	125	840	160	50	25	675	410	1210	+/-130
TC-45YL17	132.6	720	910	50	32	100	2060.5	1480	125	1340	160	50	25	675	410	1710	+/-130
TC-45YL22	132.6	720	910	50	32	100	2569.5	1980	125	1840	160	50	25	675	410	2210	+/-130
TC-45YL32	132.6	720	880	50	32	100	3529.5	2940	125	2800	160	50	25	675	410	3170	+/-130
TC-45YL42	132.6	720	850	50	32	100	4469.5	3880	125	3740	160	50	25	675	410	4110	+/-130
TC-45YL52	132.6	720	820	50	32	100	5469.5	4880	125	4740	160	50	25	675	410	5110	+/-130
TC-45YL62	132.6	720	790	50	32	100	6469.5	5880	125	5740	160	50	25	675	410	6110	+/-130
TC-45YL72	132.6	720	760	50	32	100	7469.5	6880	125	6740	160	50	25	675	410	7110	+/-130

- 此表如有變動，恕不告知，依契約之規格為準。

# 工作範圍圖

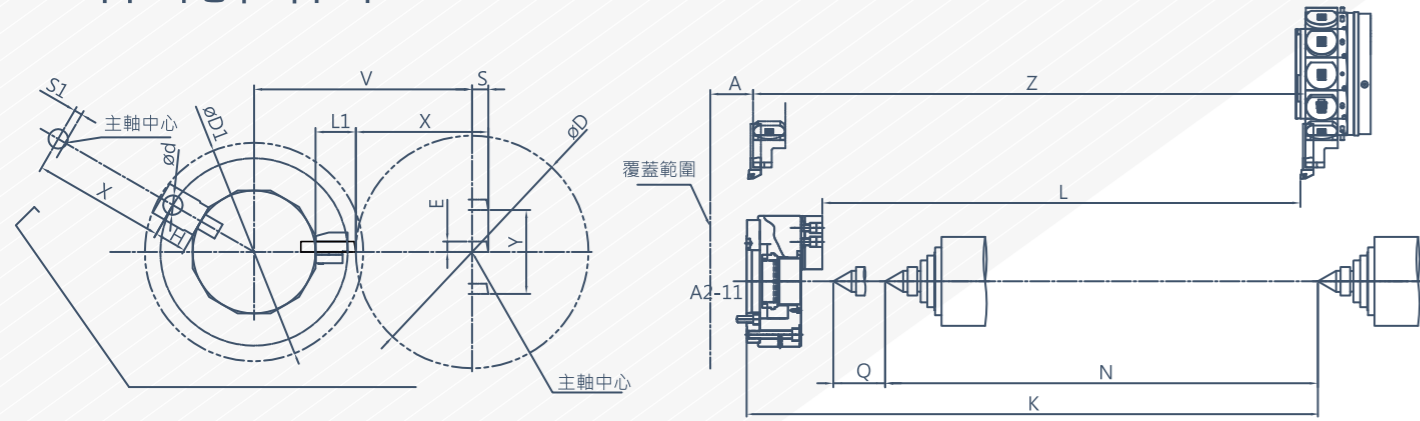

## TC-40/45/50-Y-BMT軸向動力刀塔 (選配)

單位:mm

MODEL	A	Turning Dia D	D1	VDId	E	H	K	Turning L	L1	N	Q	S	S1	V	Travel X	Z	Y
TC-40YL08	261	500	610	40	25	72	865	654	115	512	100	65	22	555	315	755	+/-80
TC-40YL15	261	500	610	40	25	72	1625	1414	115	1272	100	65	22	555	315	1515	+/-80
TC-40YL23	261	500	610	40	25	72	2385	2714	115	2032	100	65	22	555	315	2275	+/-80
TC-40YL30	261	500	610	40	25	72	3145	2934	115	2792	100	65	22	555	315	3035	+/-80
TC-40YL40	261	500	610	40	25	72	4145	3934	115	3792	100	65	22	555	315	4035	+/-80
TC-40YL50	261	500	610	40	25	72	5145	4934	115	4792	100	65	22	555	315	5035	+/-80
TC-40YL60	261	500	610	40	25	72	6145	5934	115	5792	100	65	22	555	315	6035	+/-130
TC-40YL70	261	500	610	40	25	72	7145	6934	115	6792	100	65	22	555	315	7035	+/-130
TC-45YL12	80	630	720	50	32	90	1429	1030	145	950	160	95	40	675	410	1250	+/-130
TC-45YL17	80	630	720	50	32	90	1929	1530	145	1450	160	95	40	675	410	1750	+/-130
TC-45YL22	80	630	720	50	32	90	2429	2030	145	1950	160	95	40	675	410	2250	+/-130
TC-45YL32	80	630	720	50	32	90	3389	2990	145	2910	160	95	40	675	410	3210	+/-130
TC-45YL42	80	630	720	50	32	90	4329	3930	145	3850	160	95	40	675	410	4150	+/-130
TC-45YL52	80	630	720	50	32	90	5329	4930	145	4850	160	95	40	675	410	5150	+/-130
TC-45YL62	80	630	720	50	32	90	6329	5930	145	5850	160	95	40	675	410	6150	+/-130
TC-45YL72	80	630	720	50	32	90	7329	6930	145	6850	160	95	40	675	410	7150	+/-130
TC-50YL22	130.5	810	720	50	32	90	2383	2030	145	1900	200	80	25	765	485	2200	+/-130
TC-50YL32	130.5	810	720	50	32	90	3343	2990	145	2860	200	80	25	765	485	3160	+/-130
TC-50YL42	130.5	810	720	50	32	90	4213	3860	145	3730	200	80	25	765	485	4030	+/-130
TC-50YL52	130.5	810	720	50	32	90	5193	4840	145	4710	200	80	25	765	485	5010	+/-130
TC-50YL62	130.5	810	720	50	32	90	6193	5840	145	5710	200	80	25	765	485	6010	+/-130
TC-50YL72	130.5	810	720	50	32	90	7193	6840	145	6710	200	80	25	765	485	7010	+/-130

# 干涉圖

機型 : TC-40T2

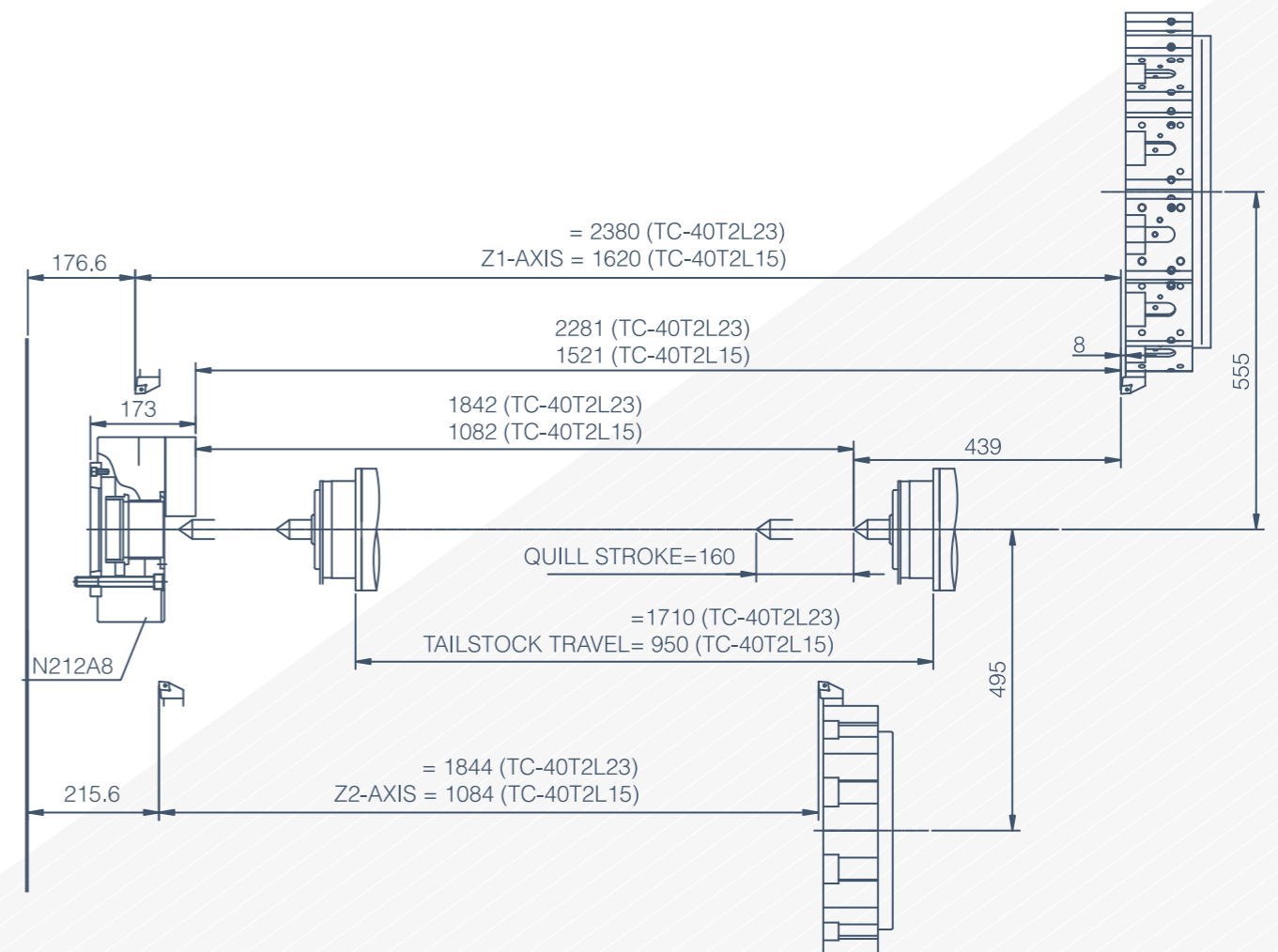
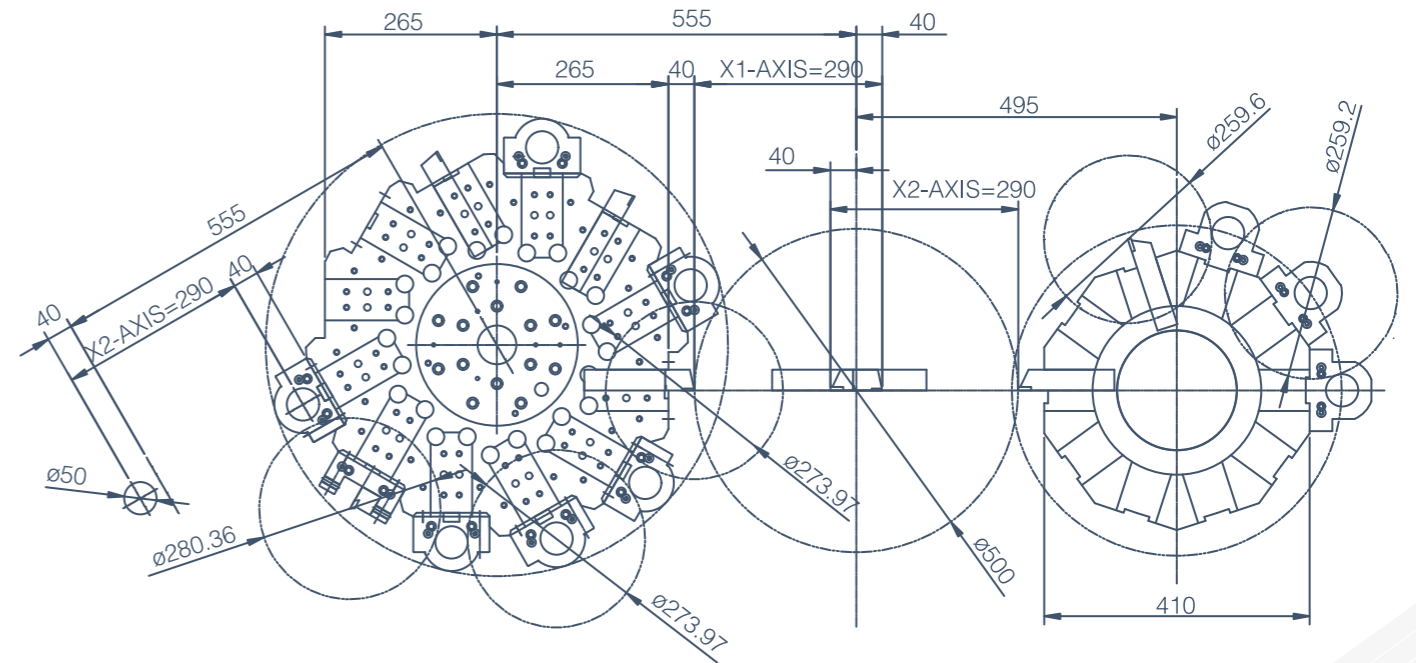

# 刀具系統圖

## 日式刀盤

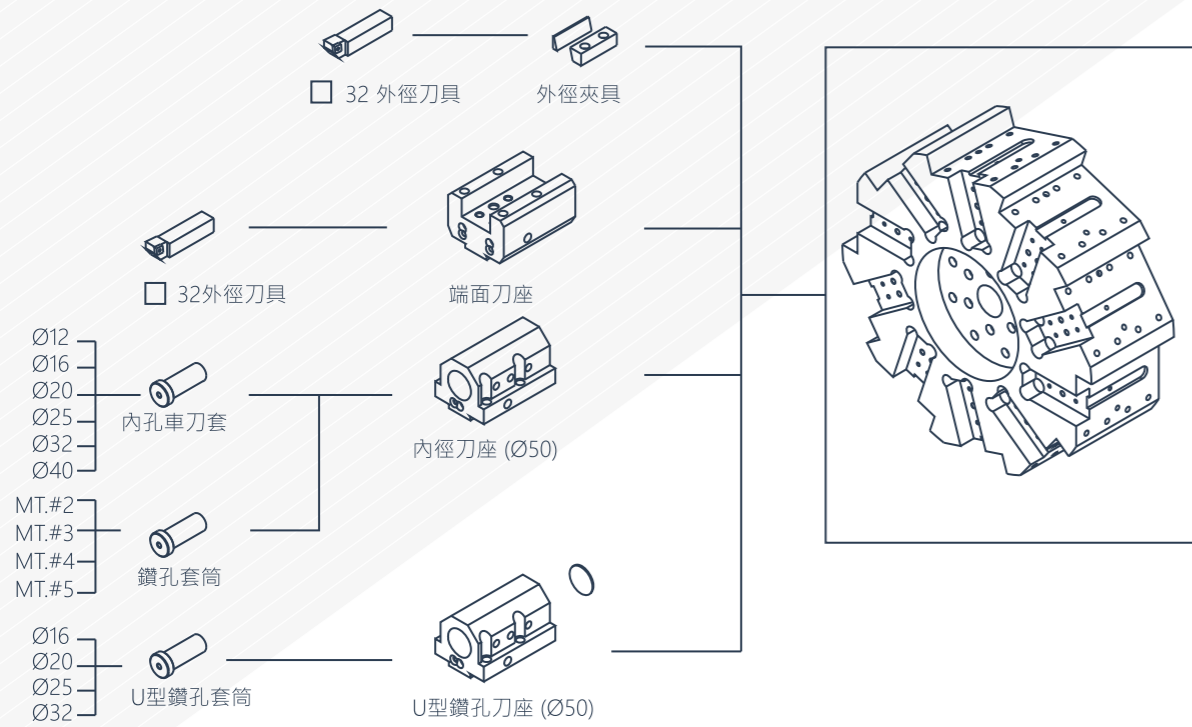

## VDI軸向刀塔 (選配)

### 適用TC-35/TC-40/TC-45

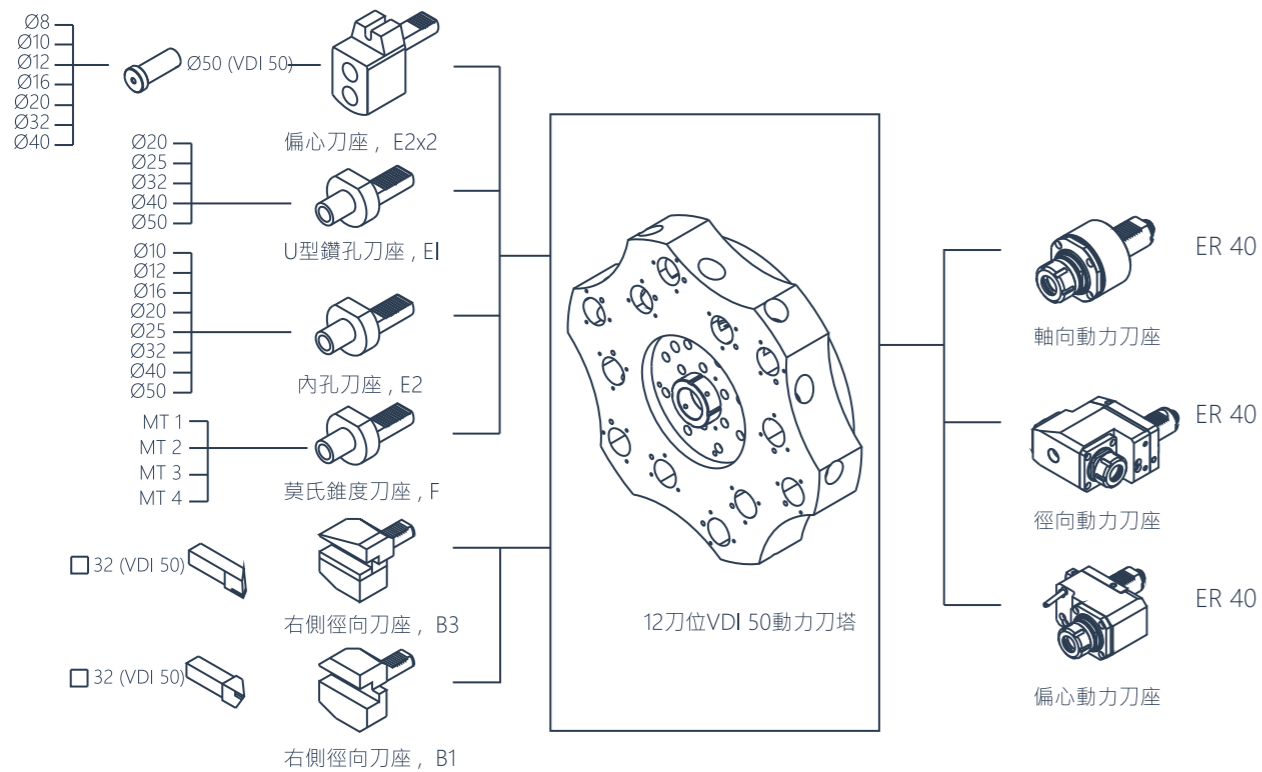

- 此表如有變動·恕不告知·依契約之規格為準。

## VDI軸向刀塔 (選配)

### 適用TC-50

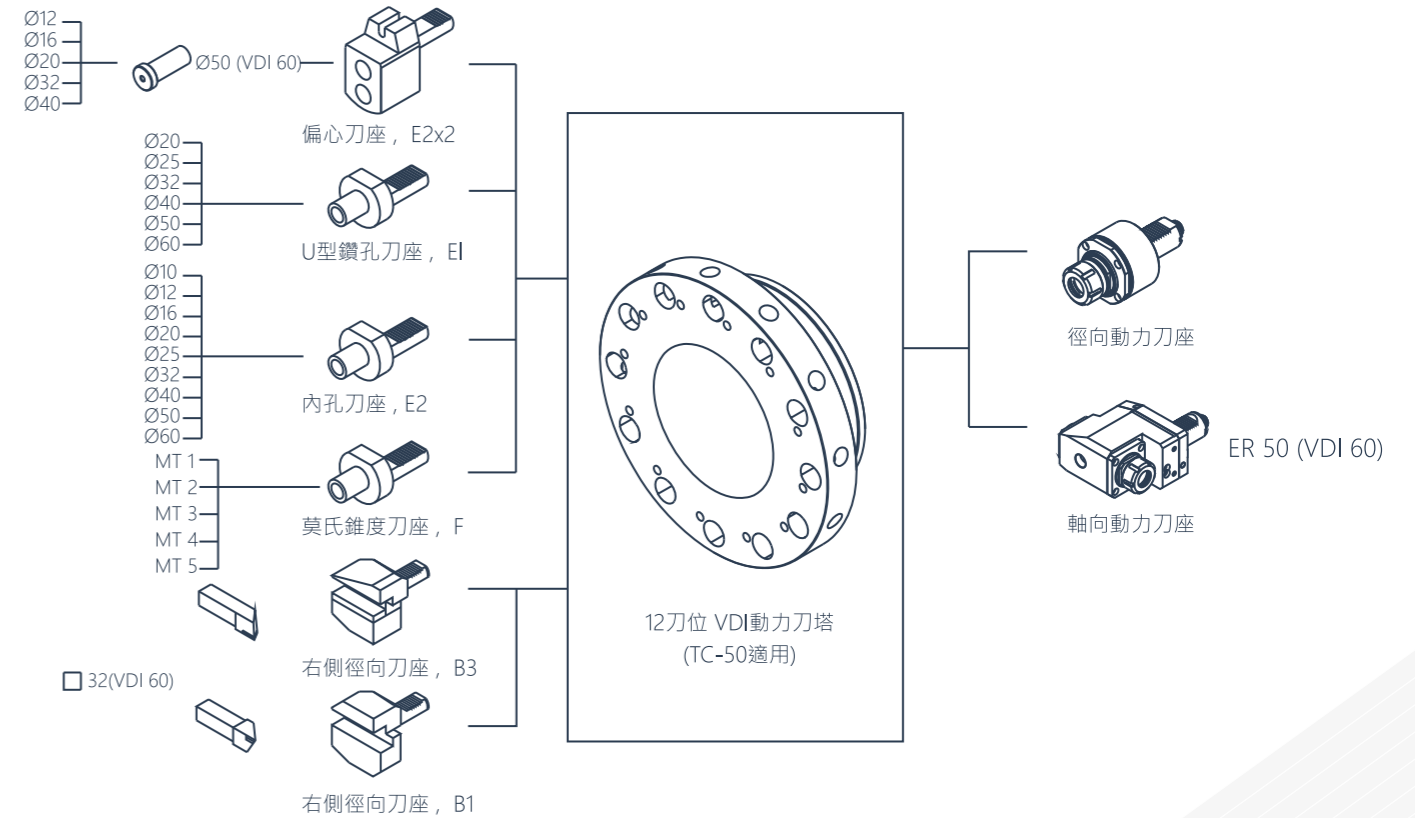

## VDI徑向刀塔 (選配)

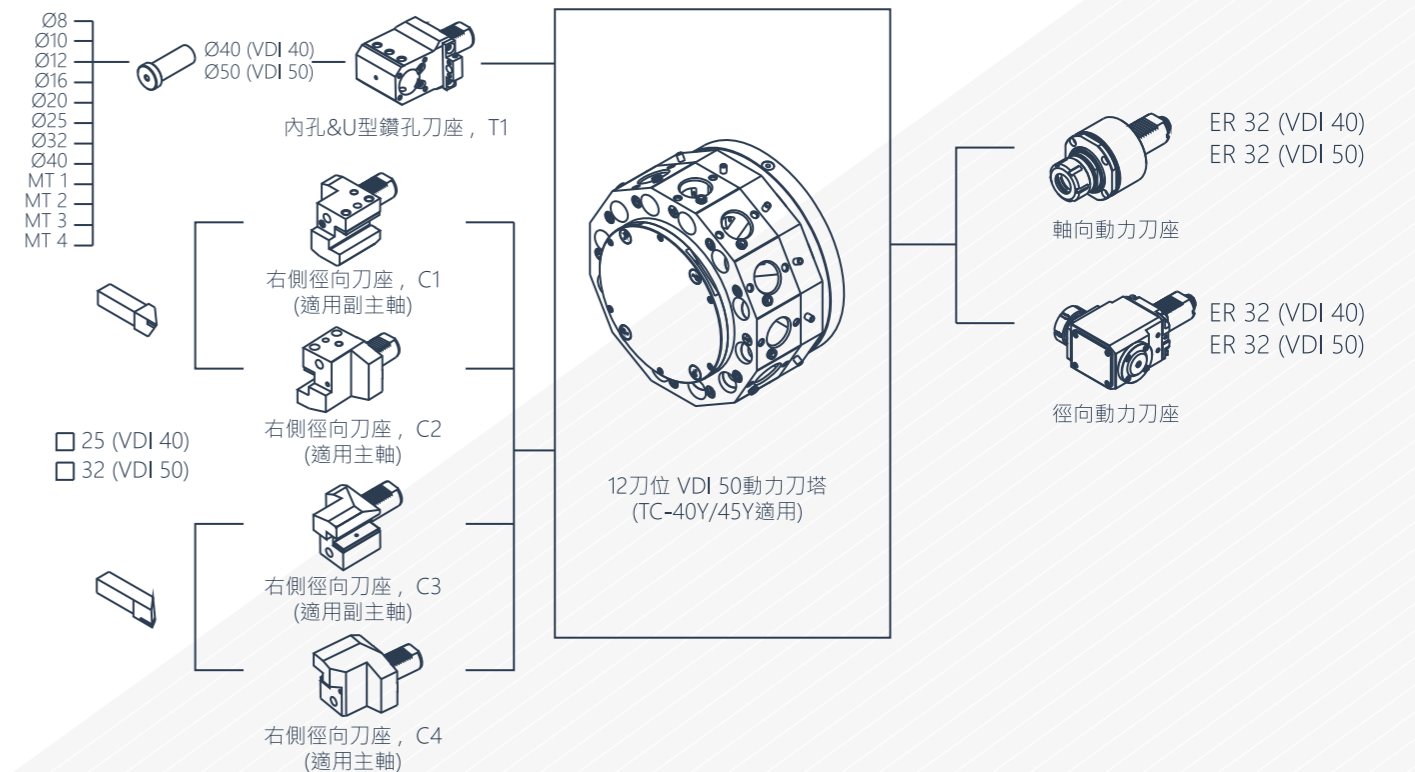

## BMT刀塔 (選配) BMT刀塔圖面另行提供。

- 此表如有變動·恕不告知·依契約之規格為準。

# 機械尺寸圖

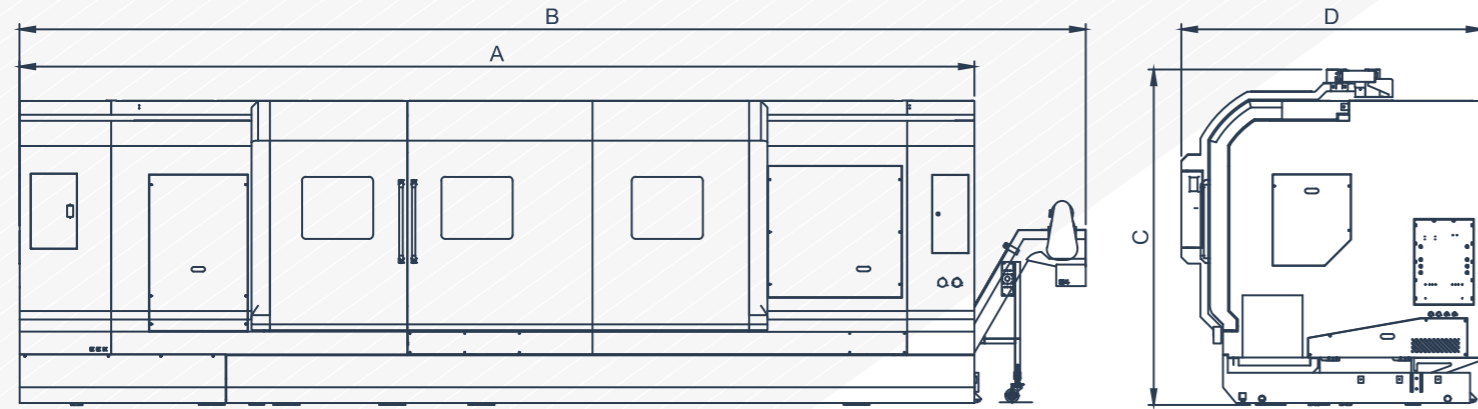

MODEL	A (mm)	B (mm)	C (mm)	D (mm)	W (kg)
TC-35L08	5304	6154	2235	2130	10030
TC-35L15	6064	6914	2235	2130	11300
TC-35L23	6824	7674	2235	2130	13700
TC-35L30	7584	8434	2565	2290	16300
TC-35L40	8155	9005	2565	2290	17500
TC-35L50	9300	10150	2565	2290	19000
TC-35L60	10325	11215	2565	2290	21000
TC-35L70	11700	12590	2565	2290	24500
TC-40L08	5304	6154	2235	2130	11500
TC-40YL08	3800	4650	2650	2200	13000
TC-40L15	6064	6914	2235	2130	12100
TC-40YL15	4500	5350	2650	2200	14500
TC-40L23	6824	7674	2235	2130	15600
TC-40YL23	5300	6150	2650	2200	16000
TC-40L30	7584	8434	2565	2290	17900
TC-40YL30	6000	6850	3000	2550	17500
TC-40L40	8155	9005	2565	2290	19500
TC-40YL40	7000	7850	3000	2550	21000
TC-40L50	9300	10150	2565	2290	21200
TC-40YL50	8000	8850	3000	2550	24000
TC-40L60	10325	11175	2565	2290	23000
TC-40YL60	9000	9850	3000	2550	27000
TC-40L70	11700	12550	2565	2290	26500
TC-40YL70	10375	11225	3000	2550	30500

- 此表如有變動，恕不告知，依契約之規格為準。

MODEL	A (mm)	B (mm)	C (mm)	D (mm)	W (kg)
TC-45L12	6160	7010	2445	2230	14200
TC-45YL12	5440	6290	2760	2250	14000
TC-45L17	6660	7510	2445	2230	14950
TC-45YL17	5940	6790	2760	2250	15550
TC-45L22	7160	8010	2445	2230	15700
TC-45YL22	6440	7290	3090	2250	17090
TC-45L32	8160	9010	2775	2390	18400
TC-45YL32	7440	8290	3090	2570	20200
TC-45L42	9160	10010	2775	2390	20100
TC-45YL42	8440	9290	3090	2570	23300
TC-45L52	10160	11010	2775	2390	21900
TC-45YL52	9440	10290	3090	2570	26400
TC-45L62	11160	12010	2850	2465	23700
TC-45YL62	10440	11290	3165	2645	29500
TC-45L72	12160	13010	2925	2540	25500
TC-45YL72	11440	12290	3240	2720	32600
TC-50L22	8700	9550	3050	3158	18000
TC-50YL22	6440	7290	3090	2570	18500
TC-50L32	9700	10550	3380	3318	23000
TC-50YL32	7440	8290	3090	2570	23500
TC-50L42	10700	11550	3380	3318	27000
TC-50YL42	8440	9290	3090	2570	27500
TC-50L52	11700	12550	3380	3318	32000
TC-50YL52	9440	10290	3090	2570	32500
TC-50L62	12700	13550	3455	3393	37000
TC-50YL62	10440	11290	3090	2570	37500
TC-50L72	13700	14550	3530	3468	42000
TC-50YL72	11440	12290	3090	2570	42500

# 扭力圖

TC-35  
TC-40

主軸: A2-8  
主軸孔徑:  $\Phi 105\text{mm}$   
主軸齒輪箱: 兩段式主軸箱  
主軸馬達:  $\alpha 22i((22/26\text{kW})$

主軸: A2-11  
主軸孔徑:  $\Phi 131\text{mm}$   
主軸齒輪箱: 兩段式主軸箱  
主軸馬達:  $\alpha 22i((22/26\text{kW})$

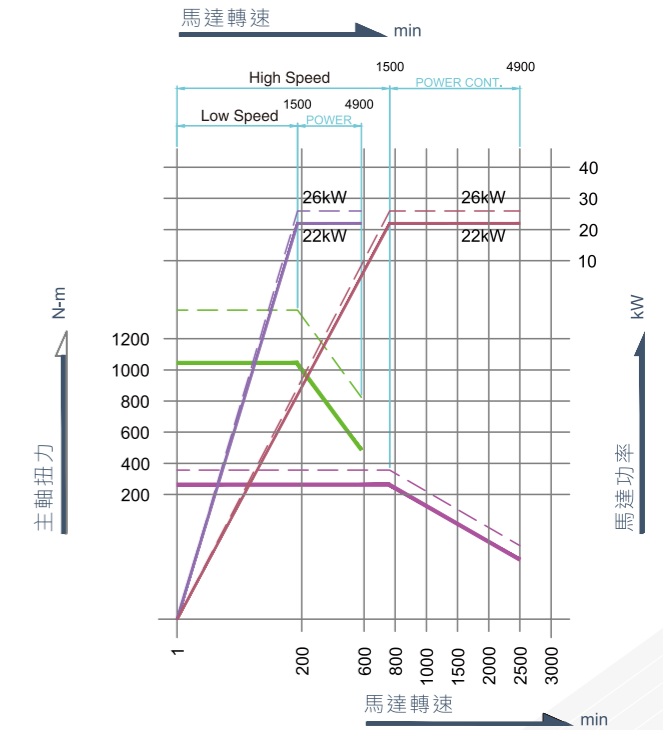
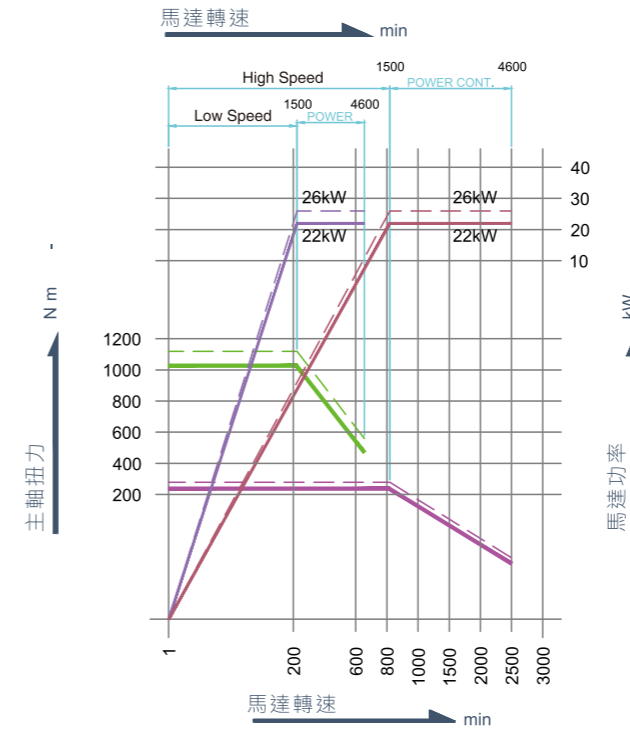

主軸: A2-15  
主軸孔徑:  $\Phi 180\text{mm}$   
主軸齒輪箱: 兩段式主軸箱  
主軸馬達:  $\alpha 22i((22/26\text{kW})$

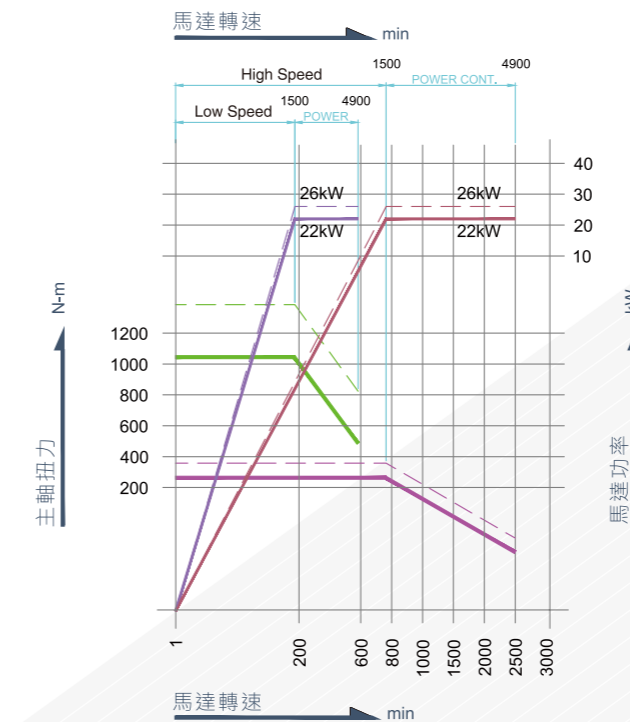

主軸扭力  
馬達轉速  
低速 - 30分定額  
高速 - 30分定額  
低速 - 連續  
高速 - 連續

- 此表如有變動，恕不告知，依契約之規格為準。

# 扭力圖

## TC-45

主軸: A2-11  
 主軸孔徑:  $\Phi 160\text{mm}$   
 主軸齒輪箱: 三段式主軸箱  
 主軸馬達:  $\alpha 30i((30/37\text{kW})$

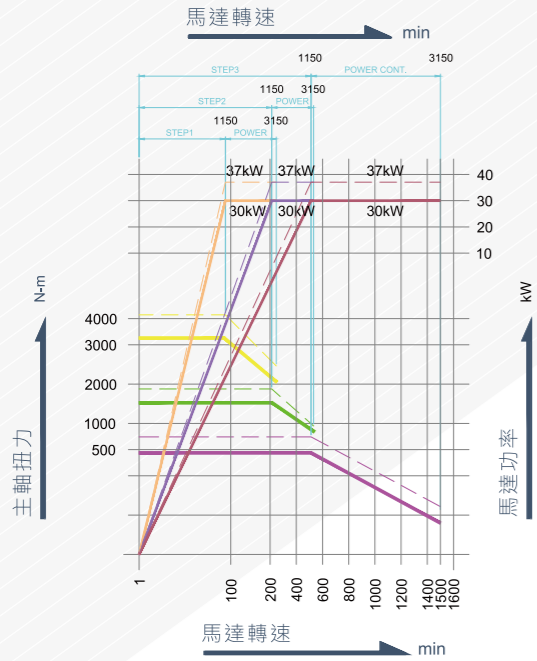

主軸扭力  
 馬達轉速  
 STEP1-30分定額  
 STEP2-30分定額  
 STEP3-30分定額  
 STEP4-連續  
 STEP5-連續  
 STEP6-連續

主軸: A2-15  
 主軸孔徑:  $\Phi 230\text{mm}$   
 主軸齒輪箱: 三段式主軸箱  
 主軸馬達:  $\alpha 30i((30/37\text{kW})$

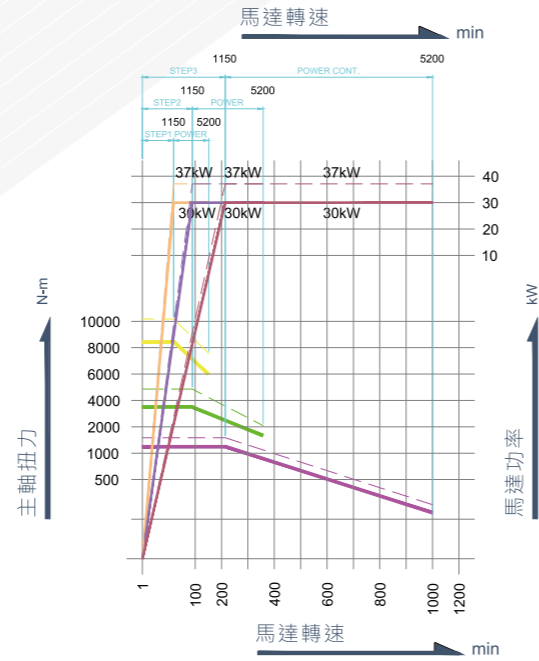

主軸扭力  
 馬達轉速  
 STEP1-30分定額  
 STEP2-30分定額  
 STEP3-30分定額  
 STEP4-連續  
 STEP5-連續  
 STEP6-連續

## TC-45

主軸: A2-20  
 主軸孔徑:  $\Phi 320\text{mm}$   
 主軸齒輪箱: 三段式主軸箱  
 主軸馬達:  $\alpha 30i((30/37\text{kW})$

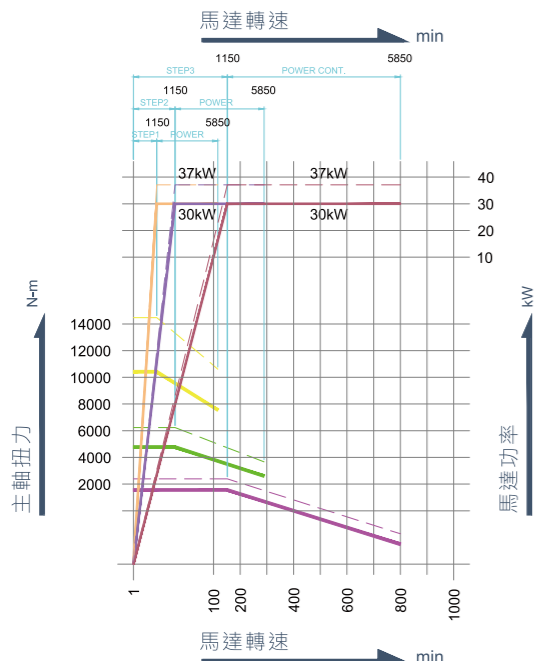

主軸扭力  
 馬達轉速  
 STEP1-30分定額  
 STEP2-30分定額  
 STEP3-30分定額  
 STEP4-連續  
 STEP5-連續  
 STEP6-連續

主軸: A2-20  
 主軸孔徑:  $\Phi 360\text{mm}$   
 主軸齒輪箱: 兩段式主軸箱  
 主軸馬達:  $\alpha 30i((30/37\text{kW})$

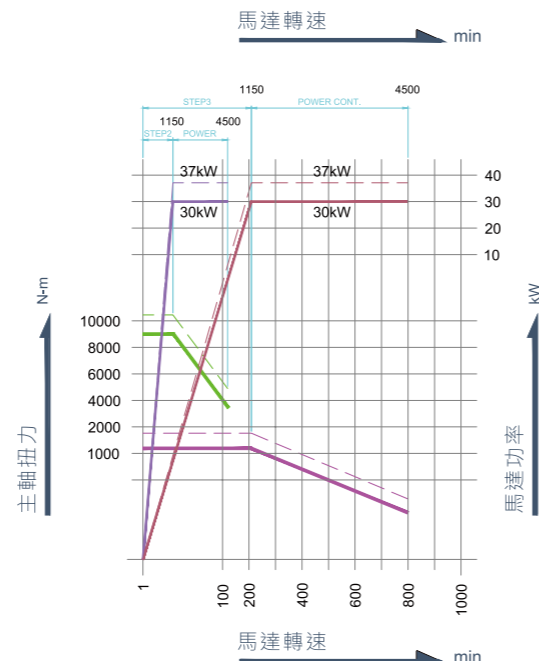

主軸扭力  
 馬達轉速  
 低速 - 30分定額  
 高速 - 30分定額  
 低速 - 連續  
 高速 - 連續

## TC-50

A2-11 a40i+Gear box P-T Chat  
 1-STEP 比率: 0.0348  
 2-STEP 比率: 0.0811  
 3-STEP 比率: 0.1323  
 4-STEP 比率: 0.3087

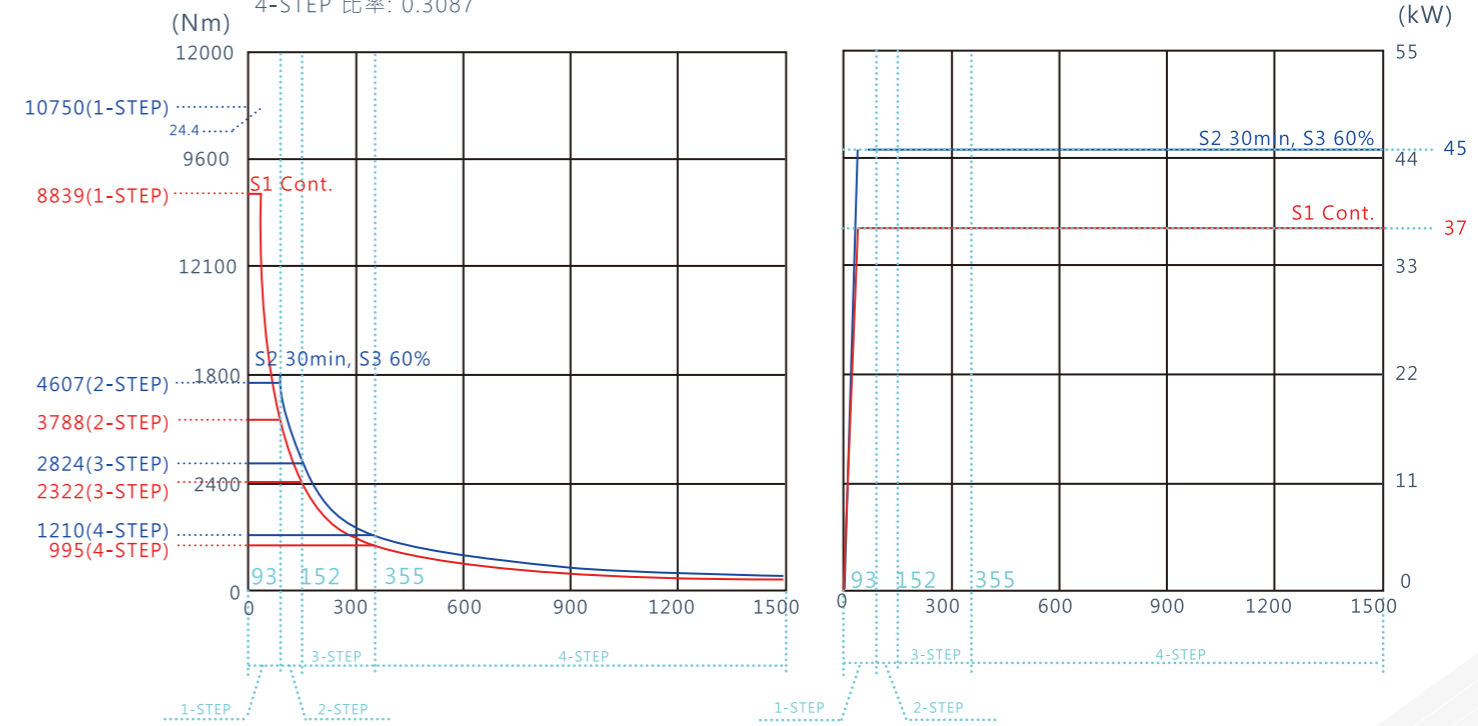

主軸轉速 (rpm)

A2-15 a40i+Gear box P-T Chat

1-STEP 比率: 0.0223  
 2-STEP 比率: 0.0520  
 3-STEP 比率: 0.0849  
 4-STEP 比率: 0.1981

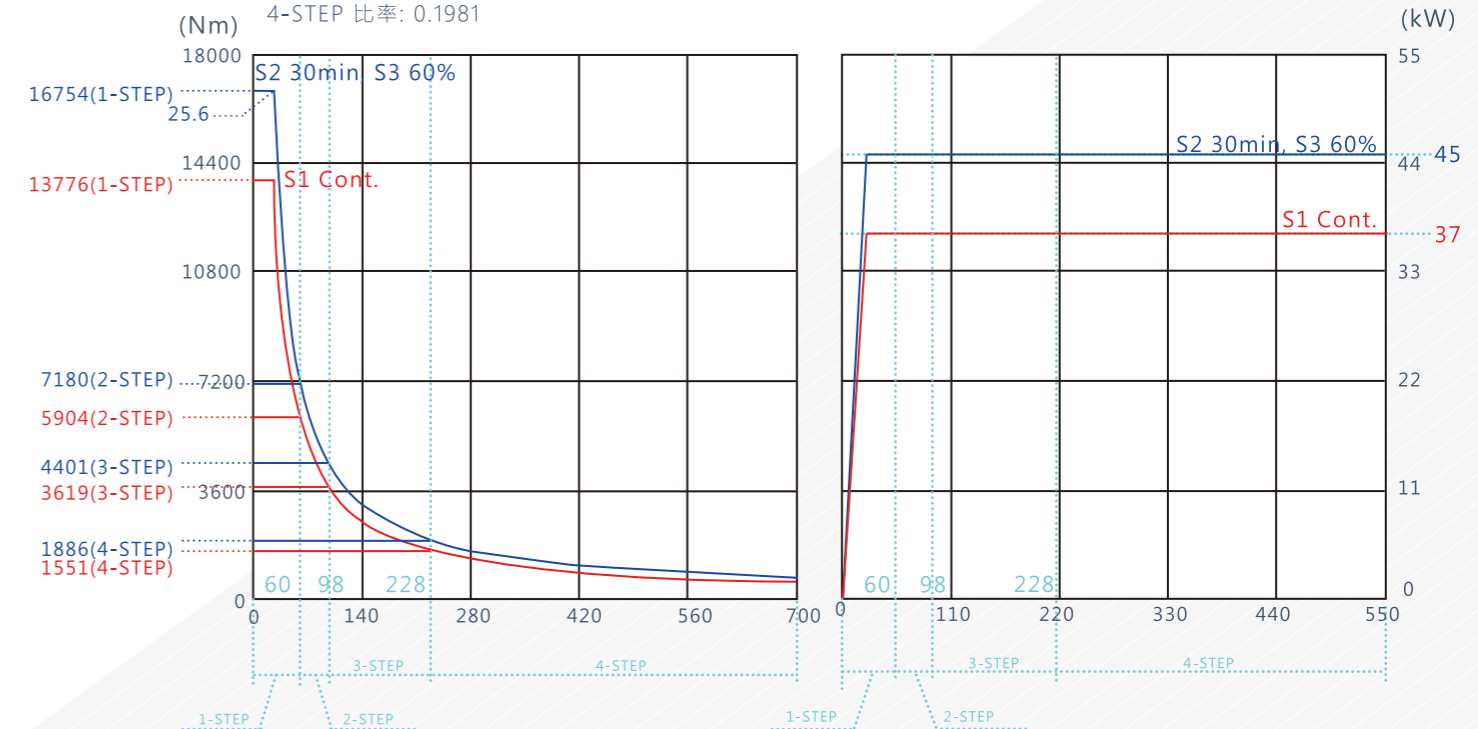

主軸轉速 (rpm)

# 扭力圖

## TC-50

A2-20 a40i+Gear box P-T Chat

- 1-STEP 比率: 0.0212
- 2-STEP 比率: 0.0495
- 3-STEP 比率: 0.0808
- 4-STEP 比率: 0.1885

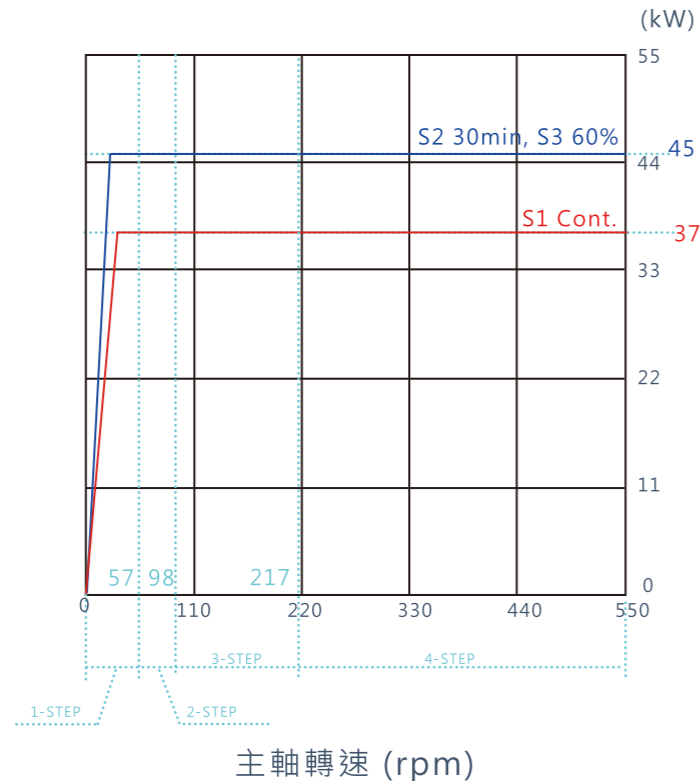
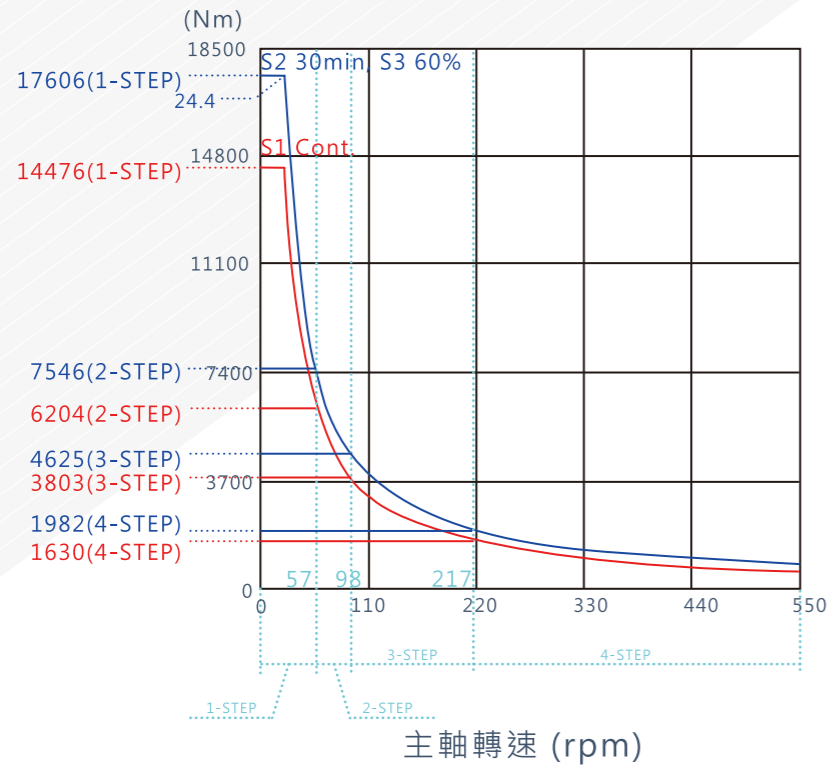

- 此表如有變動，恕不告知，依契約之規格為準。

# TC 規格表

機型	項目	單位	TC-35		
			TC-35L08	TC-35L15	TC-35L23
加工能力	床面旋徑	mm(in)	Ø660 (25.98")		
	床鞍上旋徑	mm(in)	Ø480 (18.9")		
	最大加工直徑	mm(in)	Ø500 (19.68")		
	中心間主軸鼻端	mm(in)	943 (37.13")	1703 (67.05")	2463 (96.85")
	最大加工長度	mm(in)	以下最大加工長度基於選配項 A2-8 · 12英寸液壓三爪中空夾頭		
			760 (29.92")	1520 (59.8")	2280 (89.76")
主軸	主軸鼻端	ISO	標配.: A2-8 / 選配.: A2-11		
	主軸孔徑	mm(in)	標配.: Ø105 (4.13") / 選配.: A2-11: Ø131 (5.15"), Ø165 (6.5")		
	棒材孔徑	mm(in)	標配.: Ø89 (3.5") / 選配.: A2-11: Ø117 (4.6"), Ø142 (5.6")		
	最大主軸轉速	rpm	標配.: 2500 (98") / 選配.: 2000(78"), 1650(65")		
	主軸齒輪箱檔位		2		
	動力刀具轉速	rpm	選配.: 0 ~ 3000		
夾頭	油壓夾頭尺寸	mm(in)	標配.: 305 (12") / 選配.: 381 (15") 381 (15")		
刀塔	刀位數	Station	標配.: 10 / 選配.: 12		
	外徑刀柄	mm(in)	標配.: 32 (1.25") / 選配.: 25 (1")		
	內孔刀柄	mm(in)	Ø50 (2")		
X/Z 軸	X 軸行程	mm(in)	250+25 (9.84"+1")		
	Z 軸行程	mm(in)	860 (33.85")	1620 (63.78")	2380 (93.7")
	快速位移 (X 軸)	m/min	12		
	快速位移 (Z 軸)	m/min	15 / 15 / 15		
	切削進給	mm/min	0.001 ~ 500		
馬達	主軸馬達 (連續 / 30 分)	kW(HP)	22 (29.5) / 26 (34.9)		
	X 軸	kW(HP)	4 (5.3)		
	Z 軸	kW(HP)	4 (5.3)		
	油壓泵浦馬達	kW(HP)	2.2 (3)		
	冷卻泵浦馬達	kW(HP)	0.75 (1)		
尾座	尾座形式	—	Programmable		
	尾座行程	mm(in)	650 (25.59")	1410 (55.51")	2170 (85.43")
	心軸形式	—	標配.: Stable / 選配.: Revolve		
	心軸行程	mm(in)	100 mm (3.94")		
	心軸直徑	mm(in)	Ø110 mm (4.33")		
	心軸錐度	MT	NO.5		
油壓箱/水箱容量	油壓箱容量	Litres	80		
	冷卻水箱容量	Litres	480	580	680
機械尺寸	長 * 寬 * 高	mm(in)	5304x2130x2235 208.81"x83.85"x88"	6064x2130x2235 238.74"x83.85"x88"	6824x2130x2235 268.66"x83.85"x88"
	淨重/毛重	kgs	10030/11140	11300/13160	13700/15700

- 此表如有變動，恕不告知，依契約之規格為準。

# TC 規格表

機型	項目	單位	TC-35				
			TC-35L30	TC-35L40	TC-35L50	TC-35L60	TC-35L70
加工能力	床面旋徑	mm(in)	Ø660 (25.98")				
	床鞍上旋徑	mm(in)	Ø480 (18.9")				
	最大加工直徑	mm(in)	Ø500 (19.68")				
	中心間主軸鼻端	mm(in)	3223 (126.89")	4223 (166.26")	5223 (205.63")	6223 (245")	7223(284.37")
	最大加工長度	mm(in)	以下最大加工長度基於選配項 A2-8 · 12英寸液壓三爪中空夾頭				
			3040 (119.68")	4040 (159.05")	5040 (198.42")	6040 (237.79")	7040(277.16")
主軸	主軸鼻端	ISO	標配.: A2-8 / 選配.: A2-11				
	主軸孔徑	mm(in)	標配.: Ø105 (4.13") / 選配.: A2-11: Ø131 (5.15"), Ø165 (6.5")				
	棒材孔徑	mm(in)	標配.: Ø89 (3.5") / 選配.: A2-11: Ø117 (4.6"), Ø142 (5.6")				
	最大主軸轉速	rpm	標配.: 2500 (98") / 選配.: 2000(78"), 1650(65")				
	主軸齒輪箱檔位		2				
	動力刀具轉速	rpm	選配.: 0 ~ 3000				
夾頭	油壓夾頭尺寸	mm(in)	標配.: 305 (12") / 選配.: 381 (15") 381 (15")				
刀塔	刀位數	Station	標配.: 10 / 選配.: 12				
	外徑刀柄	mm(in)	標配.: 32 (1.25") / 選配.: 25 (1")				
	內孔刀柄	mm(in)	Ø50 (2")				
X/Z 軸	X 軸行程	mm(in)	250+25 (9.84"+1")				
	Z 軸行程	mm(in)	3140 (123.62")	4140 (163")	5140 (202.36")	6140 (241.73")	7140 (281.10")
	快速位移 (X 軸)	m/min	12				
	快速位移 (Z 軸)	m/min	12 / 8 / 8 / 8 / 8				
	切削進給	mm/min	0.001 ~ 500				
馬達	主軸 (連續 / 30 分)	kW(HP)	22 (29.5) / 26 (34.9)				
	X 軸	kW(HP)	4 (5.3)				
	Z 軸	kW(HP)	4 (5.3)				
	油壓泵浦馬達	kW(HP)	2.2 (3)				
	冷卻泵浦馬達	kW(HP)	0.75 (1)				
尾座	尾座形式	—	Programmable				
	尾座行程	mm(in)	2930 (115.35")	3930 (154.72")	4930 (194.09")	5930 (233.46")	6930 (272.83")
	心軸形式	—	標配.: Stable / 選配.: Revolve				
	心軸行程	mm(in)	100 mm (3.94")				
	心軸直徑	mm(in)	Ø110 mm (4.33")				
	心軸錐度	MT	NO.5				
油壓箱/水箱容量	油壓箱容量	Litres	80				
	冷卻水箱容量	Litres	780	910	1040	1170	1350
機械尺寸	長 * 寬 * 高	mm(in)	7584x2290x2565	8155x2290x2565	9300x2290x2526	10325x2290x2565	11700x2290x2565
			298.58"x90.16"x100.98"	321.06"x90.16"x100.98"	366.14"x90.16"x100.98"	406.5"x90.16"x100.98"	460.5"x90.16"x100.98"
	淨重/毛重	kgs	16300/8700	17500/19200	19000/21000	21000/23000	24500/26500

- 此表如有變動，恕不告知，依契約之規格為準。

TC-40							
TC-40L08	TC-40L15	TC-40L23	TC-40L30	TC-40L40	TC-40L50	TC-40L60	TC-40L70
Ø850 (33.45")							
Ø660 (26")							
Ø710 (27.95")							
943 (37.13")	1703 (67.05")	2463 (96.85")	3223 (126.89")	4223 (166.26")	5223 (205.63")	6223 (245")	7223 (284.37")
以下最大加工長度基於選配項 A2-8 · 12英寸液壓三爪中空夾頭							
760 (29.92")	1520 (59.8")	2280 (89.76")	3040 (119.68")	4040 (159.05")	5040 (198.42")	6040 (237.79")	7040 (277.16")
標配.: A2-8 / 選配: A2-11 / A2-15							
標配: Ø105 (4.13") / 選配: A2-11: Ø131 (5.15"), Ø165 (6.5") / A2-15: Ø180 (7.08")							
標配: Ø89 (3.5") / 選配: A2-11: Ø117 (4.6"), Ø142 (5.6") / A2-15: Ø166 (6.53")							
標配.: 2500 (98") / 選配.: 2000(78"), 1650(65") / 1300(51")							
2							
選配: 0 ~ 3000							
標配.: 305 (12") / 選配.: 381 (15") 381 (15") / 457 (18")							
標配.: 10 / 選配: 12							
標配: 32 (1.25") / 選配: 25 (1")							
Ø50 (2")							
355+25 (13.97"+1")							
860 (33.85")	1620 (63.78")	2380 (93.7")	3140 (123.62")	4140 (163")	5140 (202.36")	6140 (241.73")	7140 (281.10")
12							
15 / 15 / 15 / 10 / 8 / 8 / 8 / 8							
0.001 ~ 500							
22 (29.5) / 26 (34.9)							
4 (5.3)							
4 (5.3)							
2.2 (3)							
0.75 (1)							
Programmable							
650 (25.59")	1410 (55.51")	2170 (85.43")	2930 (115.35")	3930 (154.72")	4930 (194.09")	5930 (233.46")	6930 (272.83")
標配: Stable / 選配: Rvolve							
100 mm (3.94")							
標配: Ø110 mm (4.33") / 選配: Ø160 mm (6.29")							
NO.5							
80							
480	580	680	780	910	1040	1170	1350
5304x2130x2235	6064x2130x2235	6824x2130x2235	7584x2290x2565	8155x2290x2565	9300x2290x2565	10325x2290x2565	11700x2290x2565
208.81"x83.85"x88"	238.74"x83.85"x88"	268.66"x83.85"x88"	298.58"x90.16"x100.98"	321.06"x90.16"x100.98"	366.14"x90.16"x100.98"	406.5"x90.16"x100.98"	460.5"x90.16"x100.98"
11500/11950	12100/13700	15600/16800	17900/19200	19500/21500	21200/23000	23000/25000	26500/28500

# TC 規格表

機型	項目	單位	TC-45					
			TC-45L12	TC-45L17	TC-45L22	TC-45L32	TC-45L42	TC-45L52
加工能力	床面旋徑	mm(in)	Ø970 (38.1")					
	床鞍上旋徑	mm(in)	Ø720 (28.3")					
	最大加工直徑	mm(in)	Ø850 (33.4")					
	中心間主軸鼻端	mm(in)	1570 (61.81")	2070 (81.5")	2570 (101.18")	3530 (138.98")	4470 (175.98")	5470 (215.35")
	最大加工長度	mm(in)	以下最大加工長度基於選配項 A2-11 · 15英寸液壓三爪中空夾頭					
			1130 (44.48")	1630 (64.17")	2130 (83.85")	3090 (121.65")	4030 (158.66")	5030 (198.03")
主軸	主軸鼻端	ISO	標配.: A2-11 / 選配.: A2-15 / A2-20					
	主軸孔徑	mm(in)	標配.: Ø160 (6.3") / 選配.: A2-15: Ø230 (9") / A2-20: Ø320 (12.59"), Ø360 (14.17")					
	棒材孔徑	mm(in)	選配.: A2-11: Ø142 (5.6"), A2-15: Ø205 (8.07") / A2-20: Deped. On Chuck					
	最大主軸轉速	rpm	標配.: 1500 / 選配.: 700, 550, 450					
	主軸齒輪箱檔位		3					
	動力刀具轉速	rpm	選配.: 0 ~ 3000					
夾頭	油壓夾頭尺寸	mm(in)	選配.: 381 (15") / 610 (24") / --- , ---					
刀塔	刀位數	Station	12					
	外徑刀柄	mm(in)	32 (1.25")					
	內孔刀柄	mm(in)	Ø50 (2")					
X/Z 軸	X 軸行程	mm(in)	425+25 (16.7"+1")					
	Z 軸行程	mm(in)	1250 (49.21")	1750 (68.89")	2250 (88.58")	3210 (126.37")	4150 (163.38")	5150 (202.75")
	快速位移 (X 軸)	m/min	12					
	快速位移 (Z 軸)	m/min	15 / 15 / 15 / 10 / 8 / 8					
	切削進給	mm/min	0.001 ~ 500					
馬達	主軸 (連續 / 30 分)	kW(HP)	30 (40) / 37 (39)					
	X 軸	kW(HP)	4 (5.4)					
	Z 軸	kW(HP)	7 (9.4)					
	油壓泵浦馬達	kW(HP)	3.75 (5)					
	冷卻泵浦馬達	kW(HP)	0.75 (1)					
尾座	尾座形式	—	Programmable					
	尾座行程	mm(in)	950 (37.4")	1450 (57")	1950 (76.7")	2910 (114.56")	3850 (151.57)	4850 (190.94)
	心軸形式	—	標配.: Stable / 選配.: Revolve					
	心軸行程	mm(in)	160 mm (6.3")					
	心軸直徑	mm(in)	Ø160 mm (6.3")					
	心軸錐度	MT	NO.6					
油壓箱/水箱容量	油壓箱容量	Litres	80					
	冷卻水箱容量	Litres	520	600	670	810	950	1050
機械尺寸	長 * 寬 * 高	mm(in)	6160x2230x2445	6660x2230x2445	7160x2230x2445	8160x2390x2775	9160x2390x2775	10160x2390x2775
			242.5"x87.7"x96.2"	262.2"x87.7"x96.2"	281.1"x87.8"x96.2"	321"x94.09"x109.25"	360.1"x94.09"x109.25"	400.1"x94.09"x109.25"
	淨重/毛重	kgs	14200 / 15000	14950 / 15700	15700 / 16700	18400 / 19900	20100 / 22100	21900 / 23700

- 此表如有變動 · 恕不告知 · 依契約之規格為準。

TC-45		TC-50					
TC-45L62	TC-45L72	TC-50L22	TC-50L32	TC-50L42	TC-50L52	TC-50L62	TC-50L72
		Ø1100 (43")					
		Ø940 (37")					
		Ø1020 (40")					
6470 (254.72")	7470 (294.1")	2380 (90.7")	3370 (132.68")	4300 (169.29")	5290 (208.27")	6290 (247.64")	7290 (287.01")
以下最大加工長度基於選配項 A2-11 · 15英寸液壓三爪中空夾頭							
6030 (237.4")	7030 (276.77")	2150 (86.65")	3140 (123.62")	4075 (160.43")	5055 (199.02")	6055 (238.39")	7055 (277.76")
		標配.: A2-11 / 選配.: A2-15 / A2-20					
		標配.: Ø160 (6.3") / 選配.: A2-15: Ø230 (9") / A2-20: Ø320 (12.59"), Ø360 (14.17")					
		選配.: A2-11: Ø142 (5.6"), A2-15: Ø205 (8.07") / A2-20: Deped. On Chuck					
		標配.: 1500 / 選配.: 700, 550, 450					
		4					
		選配.: 0 ~ 3000					
		選配.: 381 (15") / 610 (24") / --- , ---					
		12					
		32 (1.25")					
		Ø50 (2")					
		510+25 (20"+1")					
6150 (242.13")	7150 (281.5")	2260 (88.97")	3220 (126.77")	4090 (161.02")	5070 (199.61")	6070 (238.98")	7070 (238.98")
		12					
8 / 8		15 / 10 / 8 / 8 / 8 / 8					
		500					
		37 (49.6) / 45 (60.3)					
		4 (5.4)					
		7 (9.4)					
		3.75 (5)					
		0.75 (1)					
		Programmable					
5850 (230.31)	6850 (269.69)	1900 (74.8")	2900 (114.17")	3900 (153.54")	4900 (192.91")	5900 (232.28")	6900 (271.65")
		標配.: Stable / 選配.: Revolve					
		200 mm (7.87")					
		Ø200 mm (7.87")					
		NO.6					
		80					
1150	1250	670	810	950	1050	1150	1250
11160x2465x2850	12160x2540x2925	8700x3158x3050	9700x3318x3380	10700x3318x3380	11700x3318x3380	12700x3393x3455	13700x3468x3530
439.4"x97.05"x112.2"	439.4"x97.05"x112.2"	342.51"x124.33"x124"	381.88"x130.63"x133.07"	421.25"x130.63"x133.07"	460.62"x130.63"x133.07"	500"x133.58"x136.02"	539.37"x136.54"x136.96"
23700 / 25500	25500 / 27300	18000 / 20000	23000 / 27000	27000 / 31000	32000 / 36000	37000 / 41000	42000 / 46000

# TC-Y 規格表

機型	項目	單位	TC-40Y		
			TC-40YL08	TC-40YL15	TC-40YL23
加工能力	床面旋徑	mm(in)	Ø850 (33.45")		
	床鞍上旋徑	mm(in)	Ø660 (261")		
	最大加工直徑	mm(in)	Ø530 (20.87")		
	中心間主軸鼻端	mm(in)	943 (37.13")	1703 (67.05")	2463 (96.85")
	最大加工長度	mm(in)	682 (26.85")	1442 (56.77")	2202 (86.69")
主軸	主軸鼻端	ISO	標配.: A2-8 / 選配.: A2-11 / A2-15		
	主軸孔徑	mm(in)	標配.: Ø105 (4.13") / 選配.: A2-11: Ø131 (5.15"), Ø165 (6.5") / A2-15: Ø180 (7.08")		
	棒材孔徑	mm(in)	標配.: Ø89 (3.5") / 選配.: A2-11: Ø117 (4.6"), Ø142 (5.6") / A2-15: Ø166 (6.53")		
	最大主軸轉速	rpm	標配.: 2500 / 選配.: 2000, 1650 / 1300		
	主軸齒輪箱檔位		2		
刀塔	刀塔形式	-	VDI 40		
	刀位數	-	12 Tools		
	外徑刀柄	mm(in)	25 (1")		
	內孔刀柄	mm(in)	40 (1.5")		
	動力刀具轉速	rpm	4000		
X/Y/Z 軸	X 軸行程	mm(in)	265+55 (10.43"+2.17")		
	Y 軸行程	mm(in)	±80 (3.15")		
	Z 軸行程	mm(in)	783 (30.83")	1543 (60.75")	2303 (90.67")
	快速位移 (X 軸)	m/min	12		
	快速位移 (Y 軸)	m/min	8		
	快速位移 (Z 軸)	m/min	15 / 15 / 15		
	切削進給	mm/min	0.001 ~ 500		
馬達	主軸馬達(30 分 連續)	kW(HP)	22 (29.5) / 26 (34.9)		
	X 軸	kW(HP)	4 (5.3)		
	Z 軸	kW(HP)	4 (5.3)		
	Y 軸	kW(HP)	1.6 (2.15)		
	油壓泵浦馬達	kW(HP)	2.2 (3)		
	冷卻泵浦馬達	W(HP)	0.75 (1)		
尾座	尾座形式	-	Programmable		
	尾座 行程	mm(in)	687 (27.05")	1447 (56.97")	2207 (86.89")
	心軸形式	-	標配.: Stable / 選配.: Rvolve		
	心軸行程	mm(in)	100 (3.94")		
	心軸直徑	mm(in)	標配.: Ø110 (4.33") / 選配.: Ø160 (6.29")		
	心軸錐度	MT	NO.5		
油壓箱/水箱 容量	油壓箱容量	Litres	80		
	冷卻水箱容量	Litres	4800	580	680
機械尺寸	長 * 寬 * 高	mm(in)	3800x2200x2650	4500x2200x2650	5300x2200x2650
			149.6"x86.6"x104.3"	177.2"x86.6"x104.3"	208.7"x86.6"x104.3"
	淨重/毛重	kgs	13000 / 13450	14500 / 16000	16000 / 17500

- 此表如有變動，恕不告知，依契約之規格為準。

TC-40Y				
TC-40YL30	TC-40YL40	TC-40YL50	TC-40YL60	TC-40YL70
Ø850 (33.45")				
Ø660 (261")				
Ø530 (20.87")				
3223 (126.89")	4223 (166.26")	5223 (205.63")	6223 (245")	7223 (284.37")
2962 (116.61")	3962 (155.98")	4962 (195.35")	5962 (234.72")	6962 (274.09")
標配.: A2-8 / 選配.: A2-11 / A2-15				
標配.: Ø105 (4.13") / 選配.: A2-11: Ø131 (5.15"), Ø165 (6.5") / A2-15: Ø180 (7.08")				
標配.: Ø89 (3.5") / 選配.: A2-11: Ø117 (4.6"), Ø142 (5.6") / A2-15: Ø166 (6.53")				
標配.: 2500 / 選配.: 2000, 1650 / 1300				
2				
VDI 40				
12 Tools				
25 (1")				
40 (1.5")				
4000				
265+55 (10.43"+2.17")				
±80 (3.15")				
3063 (120.59")	4063 (159.96")	5063 (199.33")	6063 (238.7")	7063 (278.07")
12				
8				
8 / 8 / 8 / 8 / 8				
0.001 ~ 500				
22 (29.5) / 26 (34.9)				
4 (5.3)				
4 (5.3)				
1.6 (2.15)				
2.2 (3)				
0.75 (1)				
Programmable				
2967 (116.81")	3967 (156.18")	4967 (195.55")	5967 (234.92")	6967 (274.29")
標配.: Stable / 選配.: Rvolve				
100 (3.94")				
標配.: Ø110 (4.33") / 選配.: Ø160 (6.29")				
NO.5				
80				
780	910	1040	1170	1350
6000x2550x3000	7000x2550x3000	8000x2550x3000	9000x2550x3000	10375x2550x3000
236.2"x100.4"x118.11"	275.6"x100.4"x118.11"	315"x100.4"x118.11"	354.3"x100.4"x118.11"	408.46"x100.4"x118.11"
17500 / 19500	21000 / 23000	24000 / 25500	27100 / 29000	30600 / 32500

# TC-Y 規格表

機型	項目	單位	TC-45Y					
			TC-45YL12	TC-45YL17	TC-45YL22	TC-45YL32	TC-45YL42	TC-45YL52
加工能力	床面旋徑	mm(in)	Ø1020 (40.16")					
	床鞍上旋徑	mm(in)	Ø890 (35")					
	最大加工直徑	mm(in)	Ø720 (28.3")					
	中心間主軸鼻端	mm(in)	1570 (61.81")	2070 (81.5")	2570 (101.18")	3530 (138.98")	4470 (175.98")	5470 (215.35")
	最大加工長度	mm(in)	9808 (38.58")	1480 (58.27")	1980 (77.95")	2940 (115.75")	3880 (152.76")	4880 (192.13")
主軸	主軸鼻端	ISO	標配.: A2-11 / 選配.: A2-15 / A2-20					
	主軸孔徑	mm(in)	標配.: Ø160 (6.3") / 選配.: A2-15: Ø230 (9") / A2-20: Ø320 (12.59"), Ø360 (14.17")					
	棒材孔徑	mm(in)	選配.: A2-11: Ø142 (5.6"), A2-15: Ø205 (8.07") / A2-20: Deped. On Chuck					
	最大主軸轉速	rpm	標配.: 1500 / 選配.: 700, 550, 450					
	主軸齒輪箱檔位		3					
刀塔	刀塔形式	-	VDI50					
	刀位數	-	12 Tools					
	外徑刀柄	mm(in)	32 (1.25")					
	內孔刀柄	mm(in)	Ø60 (2.36")					
	動力刀具轉速	rpm	4000					
X/Y/Z 軸	X 軸行程	mm(in)	360+50 (14.1"+1.97")					
	Y 軸行程	mm(in)	±130 (5.12")					
	Z 軸行程	mm(in)	1210 (47.64")	1710 (67.32")	2210 (87")	3170 (124.8")	4110 (161.81")	5110 (201.18")
	快速位移 (X 軸)	m/min	12					
	快速位移 (Y 軸)	m/min	8					
	快速位移 (Z 軸)	m/min	15 / 15 / 15 / 10 / 8 / 8					
	切削進給	mm/min	0.001 ~ 500					
馬達	主軸馬達(連續)	kW(HP)	30 (40) / 37 (49)					
	主軸馬達(30分/連續)	kW(HP)	30( 40) / 37 (49)					
	X 軸	kW(HP)	4 (5.3)					
	Z 軸	kW(HP)	7 (9.4)					
	Y 軸	kW(HP)	4 (5.3)					
	油壓泵浦馬達	kW(HP)	3.75 (5)					
	冷卻泵浦馬達	W(HP)	0.75 (1)					
尾座	尾座形式	-	Programmable					
	尾--座行程	mm(in)	900 (35.43")	1400 (55.11")	1900 (74.8")	2860 (112.6")	3800 (149.6")	4800 (188.97")
	心軸形式	-	標配.: Stable / 選配.: Rvolve					
	心軸行程	mm(in)	160 mm (6.3")					
	心軸直徑	mm(in)	Ø160 mm (6.3")					
	心軸錐度	MT	NO.6					
油壓箱/水箱容量	油壓箱容量	Litres	80					
	冷卻水箱容量	Litres	520	600	670	810	950	1050
機械尺寸	L*W*H	mm(in)	5440x2250x2760	5940x2250x2760	6440x2250x3090	7440x2570x3090	8440x2570x3090	9440x2570x3090
			214.2"x88.6"x108.7"	233.9"x88.6"x108.7"	253.5"x88.6"x121.65"	292.9"x101.2"x121.65"	332.3"x101.2"x121.65"	371.7"x101.2"x121.65"
	淨重/毛重	kgs	14000 / 14500	15550 / 16260	17090 / 18060	20200 / 21670	23300 / 25270	26400 / 28870

TC-45Y		TC-50Y					
TC-45YL62	TC-45YL72	TC-50YL22	TC-50YL32	TC-50YL42	TC-50YL52	TC-50YL62	TC-50YL72
Ø1020 (40.16")		Ø1100 (43")					
Ø890 (35")		Ø1000 (39.3")					
Ø720 (28.3")		Ø900 (35.4")					
6470 (254.72")	7470 (294.09")	2570 (101.18")	3530 (138.98")	4470 (175.98")	5470 (215.35")	6470 (254.7")	7470 (294.1")
5880 (231.5")	6880 (270.87")	2078 (81.81")	3038 (119.60")	3978 (156.61")	4978 (195.98")	5978 (235.35")	6978 (274.7")
標配.: A2-11 / 選配.: A2-15 / A2-20		標配.: A2-11 / 選配.: A2-15 / A2-20					
標配.: Ø160 (6.3") / 選配.: A2-15: Ø230 (9") / A2-20: Ø320 (12.59"), Ø360 (14.17")		標配.: Ø160 (6.3") / 選配.: A2-15: Ø230 (9") / A2-20: Ø320 (12.59"), Ø360 (14.17")					
選配.: A2-11: Ø142 (5.6"), A2-15: Ø205 (8.07") / A2-20: Deped. On Chuck		選配.: A2-11: Ø142 (5.6"), A2-15: Ø205 (8.07") / A2-20: Deped. On Chuck					
標配.: 1500 / 選配.: 700, 550, 450		標配.: 1500 / 選配.: 700, 550, 450					
3		4					
VDI50		BMT-75					
12 Tools		12 Tools					
32 (1.25")		32 (1.25")					
Ø60 (2.36")		Ø80 (3.14")					
4000		3000					
360+50 (14.1"+1.97")		450+50 (17.7"+1.97")					
±130 (5.12")		±150 (5.9")					
6110 (240.55")	7110 (279.92")	2210 (87")	3170 (124.8")	4110 (161.81")	5110 (201.18")	6110 (240.55")	7110 (279.92")
12		12					
8 / 8		8					
8 / 8		15 / 15 / 15 / 10 / 8 / 8					
0.001 ~ 500		0.001 ~ 500					
30 (40) / 37 (49)		37 (49.6) / 45 (60.3)					
30( 40) / 37 (49)		37 (49.6) / 45 (60.3)					
4 (5.3)		7 (9.4)					
7 (9.4)		7 (9.4)					
4 (5.3)		4 (5.3)					
3.75 (5)		3.75 (5)					
0.75 (1)		0.75 (1)					
Programmable		Programmable					
5740 (255.98")	6740 (265.35")	1900 (74.8")	2860 (112.6")	3800 (149.6")	4800 (188.97")	5900 (228.35")	6900 (267.72")
標配.: Stable / 選配.: Rvolve		標配.: Stable / 選配.: Rvolve					
160 mm (6.3")		200 mm (7.87")					
Ø160 mm (6.3")		Ø200 mm (7.87")					
NO.6		NO.6					
80		80					
1150	1250	670	810	950	1050	1150	1250
10440 × 2645 × 3165	11440 × 2720 × 3240	6440×2570x3090	7440×2570x3090	8440×2570x3090	9440×2570x3090	10440×2570x3090	11440×2570x3090
411" x 1004.1" x 124.61"	371.7" x 107.1" x 127.65"	253.5"x88.6"x121.65"	292.9"x101.2"x121.65"	332.3"x101.2"x121.65"	371.7"x101.2"x121.65"	411"x101.2"x121.65"	450.4"x101.2"x121.65"
29500 / 22470	32600 / 28870	18500 / 20000	23500 / 27000	27500 / 31000	32500 / 36000	27500 / 31000	32500 / 36000

- 此表如有變動 · 恕不告知 · 依契約之規格為準。

# TC-T2/T2Y 規格表

機型	項目	單位	TC-40T2	
			TC-40T2L15	TC-40T2L23
加工能力	床面旋徑	mm(in)	Ø850(33.46)	Ø850(33.46)
	床鞍上旋徑	mm(in)	Ø560(22)	Ø560(22)
	最大加工直徑	mm(in)	Ø500(19.7)	Ø500(19.7)
	最大加工長度	mm(in)	1082(42.6)	1842(72.5)
正主軸 & 副主軸	主軸鼻端	ISO	A2-8 ( 選配. A2-11/ A2-15)	
	主軸孔徑	mm(in)	標配. Ø105(4.13) 選配. Ø131(5.15)/ Ø165(6.5)/ Ø180(7.08)	
	棒材孔徑	mm(in)	標配. Ø90(3.54) 選配. Ø117(4.6)/ Ø142(5.6)/ Ø166(6.53)	
	主軸轉速範圍	rpm	標配. 2500 選配. 2000 / 1650 / 1300	
	動力刀具轉速(選配)	rpm	選配. 4000	選配. 4000
夾頭	油壓夾頭尺寸	mm(in)	標配. 305 (12") / 選配. 381 (15") 381 (15") / 457 (18")	
刀塔	刀位數	mm(in)	Servo-12T/10T	Servo-12T/10T
	外徑刀柄	station	32x32	32x32
	內孔刀柄	mm(in)	Ø50(1.97)	Ø50(1.97)
鞍座 (X1/X2 軸) 、 滑台 (Z1/Z2軸)	X1, X2軸行程	mm(in)	290(11.4)	290(11.4)
	Y1軸行程	mm(in)	—	—
	Z1軸行程	mm(in)	1620(63.7)	2380(93.7)
	Z2軸行程	mm(in)	1084(42.6)	1844(72.6)
	快速位移 (X1/ X2軸)	mm	12	12
	快速位移 (Y1/ Y2軸)	mm	—	—
	快速位移 (Z1/Z2軸)	m/min	15	15
尾座	快速位移(X 和 Z 軸)	mm/min	0.001-500	0.001-500
	尾座形式	—	Programmable	Programmable
	尾座行程	mm(in)	950	1710
	心軸形式	—	Live	Live
	心軸行程	mm(in)	160	160
	心軸直徑	mm(in)	160	160
馬達	心軸直徑	mm(in)	160	160
	心軸錐度	MT	5	5
	主軸馬達 (連續 / 30 分)	kW(HP)	22(29.5)/26(34.9)+變速箱	22(29.5)/26(34.9)+變速箱
	X1、X2 軸	Kw	4(5.3) / 3(5.3)	4(5.3) / 3(5.3)
	Z1、Z2 軸	Kw	4(5.3) / 3(5.3)	4(5.3) / 3(5.3)
油壓箱 /水箱容量	油壓泵浦馬達	kW(HP)	3.7(5)	3.7(5)
	冷卻泵浦馬達	W(HP)	750(1)x2	750(1)x2
機械尺寸	油壓箱容量	Litres	80	80
	冷卻水箱容量	Litres	580	680
	長*寬	mm(in)	6064x2130(238.7x83.85)	6824x2130(268.6x83.85)
機械尺寸	高	mm(in)	2235(88)	2235(88)
	淨重/毛重	kgs	13700	16800

- 此表如有變動，恕不告知，依契約之規格為準。

TC-40T2	TC-40T2Y		
TC-40T2L30	TC-40T2YL15	TC-40T2YL23	TC-40T2YL30
Ø850(33.46)	Ø850(33.46)	Ø850(33.46)	Ø850(33.46)
Ø560(22)	Ø560(22)	Ø560(22)	Ø560(22)
Ø500(19.7)	Ø500(19.7)	Ø500(19.7)	Ø500(19.7)
2602(102.4)	1082(42.6)	1082(42.6)	2602(102.4)
A2-8 ( 選配. A2-11/ A2-15)			
標配. Ø105(4.13) 選配. Ø131(5.15)/ Ø165(6.5)/ Ø180(7.08)			
標配. Ø90(3.54) 選配. Ø117(4.6)/ Ø142(5.6)/ Ø166(6.53)			
標配. 2500 選配. 2000 / 1650 / 1300			
選配. 4000	4000	4000	4000
標配. 305 (12") / 選配. 381 (15") 381 (15") / 457 (18")			
Servo-12T/10T	Servo-12T/10T	Servo-12T/10T	Servo-12T/10T
32x32	32x32	32x32	32x32
Ø50(1.97)	Ø50(1.97)	Ø50(1.97)	Ø50(1.97)
290(11.4)	290(11.4)	290(11.4)	290(11.4)
—	±80	±80	±80
3140(123.6)	1620(63.7)	2380(93.7)	3140(123.6)
2604(102.5)	1084(42.6)	1844(72.6)	2604(102.5)
12	12	12	12
—	10	10	10
15	15	15	15
0.001-500	0.001-500	0.001-500	0.001-500
Programmable	Programmable	Programmable	Programmable
2470	950	1710	2470
Live	Live	Live	Live
160	160	160	160
160	160	160	160
5	5	5	5
22(29.5)/26(34.9)+變速箱	22(29.5)/26(34.9)+變速箱	22(29.5)/26(34.9)+變速箱	22(29.5)/26(34.9)+變速箱
4(5.3) / 3(5.3)	4(5.3) / 3(5.3)	4(5.3) / 3(5.3)	4(5.3) / 3(5.3)
4(5.3) / 3(5.3)	4(5.3) / 3(5.3)	4(5.3) / 3(5.3)	4(5.3) / 3(5.3)
3.7(5)	3.7(5)	3.7(5)	3.7(5)
750(1)x2	750(1)x2	750(1)x2	750(1)x2
80	80	80	80
780	580	680	780
7584x2130(298.58x83.85)	6064x2130(238.7x83.85)	6824x2130(268.6x83.85)	7584x2130(298.58x83.85)
2235(88)	2235(88)	2235(88)	2235(88)
19500	14300	17400	20100

- 此表如有變動，恕不告知，依契約之規格為準。

# TC-TT/TTY 規格表

機型	項目	單位	TC-40TT			
			TC-40TTL23	TC-40TTL30	TC-40TTL40	TC-40TTL50
加工能力	床面旋徑	mm(in)	Ø850(33.46)			
	床鞍上旋徑	mm(in)	Ø660(25.98)			
	最大加工直徑	mm(in)	Ø650(25.6)			
	最大加工長度 (或工作長度)	mm(in)	2000(79)	2780(109.4)	3670(144.4)	3670(144.4)
正主軸 & 副主軸	主軸鼻端	mm(in)	L : ASA A2-8 · R : ASA A2-8			
	主軸孔徑	ISO	Ø105(4.13) / Ø90(3.54)			
	棒材孔徑	mm(in)	Ø90(3.54) / Ø77(3.03)			
	主軸轉速範圍	rpm	10-2500 / 10-3500			
	動力刀具轉速 (選配)	rpm	opt:0-3000			
夾頭	油壓夾頭尺寸	mm(in)	Ø304(12) / Ø254(10)			
刀塔	刀位數	mm(in)	Servo-BMT-75-12T			
	外徑刀柄	station	32x32			
	內孔刀柄	mm(in)	Ø50(1.97)			
鞍座 (X1/X2 軸) 滑台 (Z1/Z2 軸)	X1, X2 軸行程	mm(in)	405(15.9)			
	Y1, Y2 軸行程	mm(in)	—			
	Z1, Z2 軸行程	mm(in)	980(38.5)	1360(53.5)	1800(70.8)	2300(70.8)
	B 軸行程	mm(in)	2000(78.74)	2780(109.4)	3670(144.4)	4670(144.4)
	快速位移 (X1 / X2 軸)	mm	12m/min			
	快速位移 (Y1 / Y2 軸)	mm	—			
	快速位移 (Z1 / Z2 軸)	m/min	15m/min			
	快速位移 (B 軸)	m/min	15m/min			
	切削進給率 (X 和 Z 軸)	mm/min	0.001-500mm/min			
	馬達	主軸馬達 (連續)	kW(HP)	α22i+Gear box / 22kw(29.5HP)		
主軸馬達 (30 分)		kW(HP)	α22i+Gear box / 26kw(34.9HP)			
副主軸馬達 (連續)		kW(HP)	α22i+Gear box / 15kw(20.1HP)			
副主軸馬達 (30 分)		kW(HP)	α22i+Gear box / 18.5kw(24.8HP)			
X1、X2 軸 (驅動馬達)		kW(HP)	α22Bi/3000 4kw(5.3HP)x2			
Z1、Z2 軸 (驅動馬達)		kW(HP)	α22i/3000 4kw(5.3HP)x2			
B 軸 (驅動馬達)		kW(HP)	α22i/3000 4kw(5.3HP)			
油壓泵浦馬達		kW(HP)	3.7kw(5HP)			
冷卻泵浦馬達		W(HP)	750w(1HP)x2			
油壓箱 /水箱容量	油壓箱容量	Litres	80			
	冷卻水箱容量	Litres	680	780	910	1030
機械尺寸	長 * 寬 (佔地面積)	mm(in)	6824x2130(268.6x83.85)	7584x2130(298.58x83.85)	8155x2130(338.5x83.85)	6824x2130(268.6x83.85)
	高	mm(in)	2235(88)			
	淨重 / 毛重	kgs	16800	19500	21800	24500

- 此表如有變動，恕不告知，依契約之規格為準。

## 標準配備

- 主軸油冷機(TC-45/50)
- 二段式齒輪箱(TC-35/ 40)
- 三段式齒輪箱(TC-45)
- 四段式齒輪箱(TC-50)
- 伺服刀塔+12刀位日式刀盤
- 手動尾座+固定式尾座心軸(TC-35)
- 可程式尾座+固定式尾座心軸(TC-40/45/50)
- 工作燈
- 電氣箱熱交換器
- 6 bar冷卻泵浦
- 自動潤滑系統
- 鐵屑輸送機與鐵屑車
- 三色警示燈
- 工具箱

## 選購配備

- 主軸加大
- 變壓器
- 可程式尾座+固定心軸+ 旋轉頂針 (TC-35)
- 可程式尾座+旋轉心軸+固定頂針 (TC-35/40/45/50)
- 自動刀具量測
- Cs軸/Cf軸+動力刀塔
- 油壓夾頭加大
- 60"高鐵屑輸送機與鐵屑
- TS / CE/ CSA/ UKCA電控系統
- 電氣箱冷氣機
- 主軸馬達加大
- 高壓冷卻泵浦
- 油霧回收器

- 油水分離機
- 手動/油壓中心架
- 副主軸

TC-40TT	TC-40TTY				
	TC-40TTYL23	TC-40TTYL30	TC-40TTYL40	TC-40TTYL50	TC-40TTYL60
TC-40TTL50	Ø850(33.46)				
	Ø660(25.98)				
	Ø500(23.6)				
3670(144.4)	2000(79)	2780(109.4)	3670(144.4)	3670(144.4)	3670(144.4)
	L : ASA A2-8 · R : ASA A2-8				
	Ø105(4.13) / Ø90(3.54)				
	Ø90(3.54) / Ø77(3.03)				
	10-2500 / 10-3500				
	opt:0-3000				
	Ø304(12) / Ø254(10)				
Servo-BMT-75-12T	Servo-BMT-75-12T				
	32x32				
	Ø50(1.97)				
405(15.9)	320(12.6)				
—	±80(3.15)				
2800(70.8)	980(38.5)	1360(53.5)	1800(70.8)	2300(70.8)	2800(70.8)
5670(144.4)	2000(78.74)	2780(109.4)	3670(144.4)	4670(144.4)	5670(144.4)
	12m/min				
—	10m/min				
	15m/min				
	15m/min				
	0.001-500mm/min				
	α22i+Gear box / 22kw(29.5HP)				
	α22i+Gear box / 26kw(34.9HP)				
	α22i+Gear box / 15kw(20.1HP)				
	α22i+Gear box / 18.5kw(24.8HP)				
	α22Bi/3000 4kw(5.3HP)x2				
	α22i/3000 4kw(5.3HP)x2				
	α22i/3000 4kw(5.3HP)				
	3.7kw(5HP)				
	750w(1HP)x2				
	80				
1200	680	780	910	1030	1200
11000x2130(338.5x83.85)	6824x2130(268.6x83.85)	7584x2130(298.58x83.85)	8155x2130(338.5x83.85)	9500x2130(338.5x83.85)	11000x2130(338.5x83.85)
	2235(88)				
27000	17800	20500	22800	25500	2800

- 此表如有變動，恕不告知，依契約之規格為準。