

VMU系列

五軸 (4+1軸) 立式加工中心

VMU 系列

五軸 (4+1軸) 立式加工中心

- 標準配備直驅式主軸
- 油箱式潤滑器、採用青銅管油路迴路系統
- 三軸採用滾柱式線性滑軌
- 底座 (Y 軸) 四滑道設計、適用於 1100 以上機型



- 五軸 (4+1) 立式加工中心
- 外掛式編碼器數控旋轉工作台、
解析度 10 arc-sec
(選配 5 arc-sec)、
最小設定單位 0.001°



- 可移動式控制面板、操作更輕鬆
- 機台佔地小、行程大
- 美學化外觀鍍金



工作範圍圖

VMU-170

X 軸行程：360
Y 軸行程：470(-250~+220)
Z 軸行程：515(主軸鼻端至工作台面距離15~530)

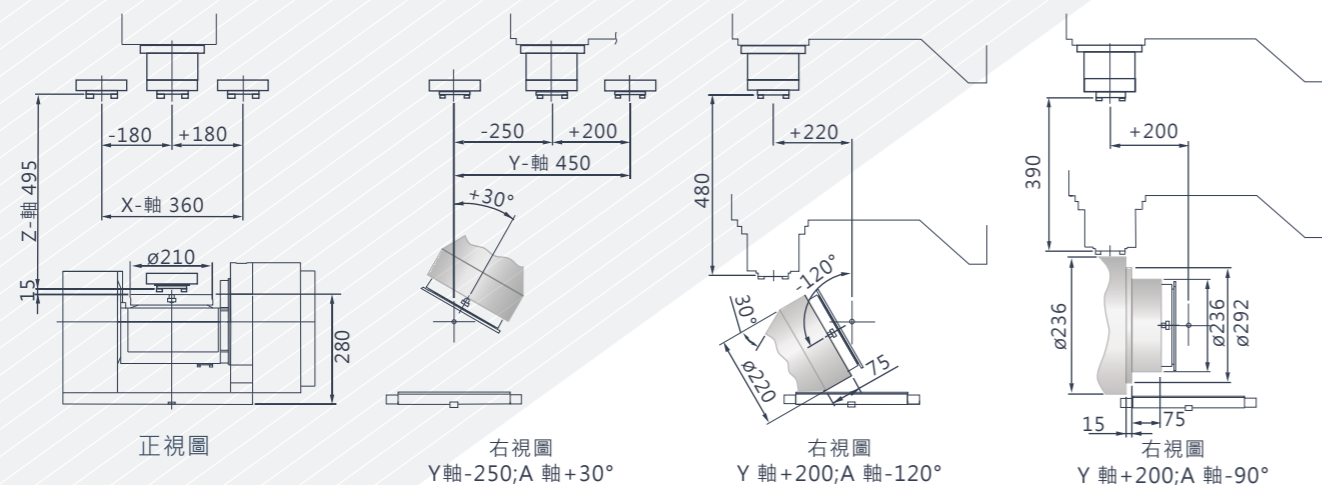

VMU-200

X 軸行程：360
Y 軸行程：450(-250~+200)
Z 軸行程：495(主軸鼻端至工作台面距離15~510)

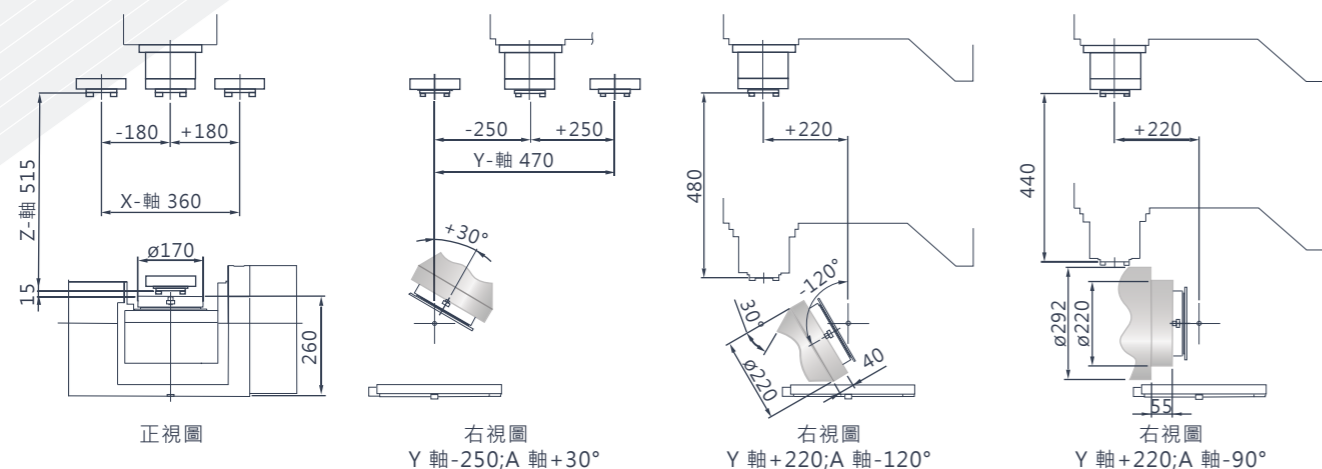

VMU-250

X 軸行程：360
Y 軸行程：440(-250~+190)
Z 軸行程：515(主軸鼻端至工作台面距離30~545)

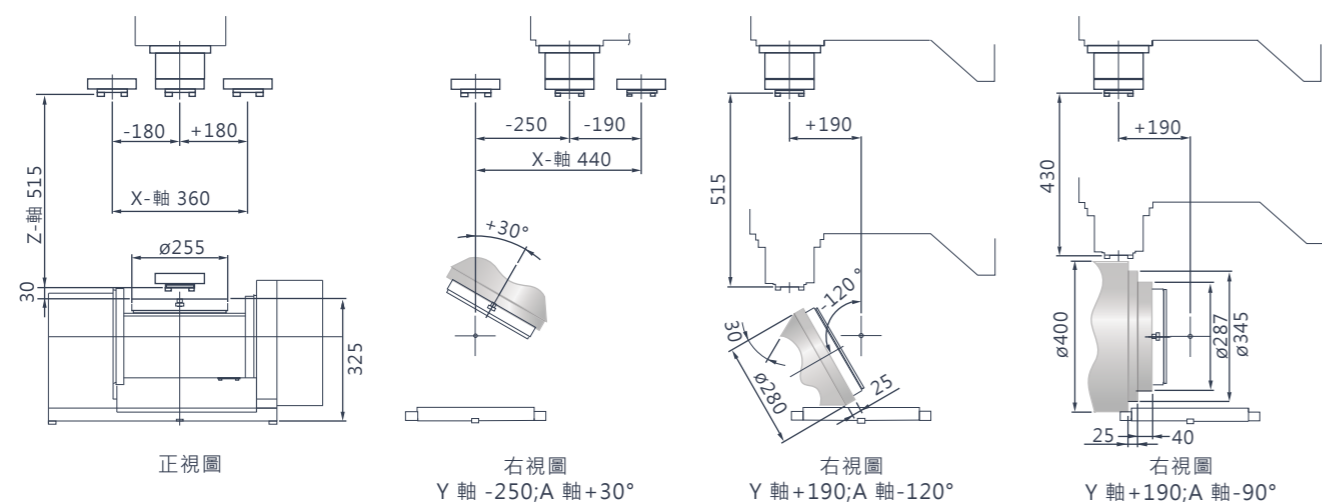

VMU-320

X 軸行程：460
Y 軸行程：500 (-300~+200)
Z 軸行程：500(主軸鼻端至工作台面距離 15~515)
最大刀具長度 250mm

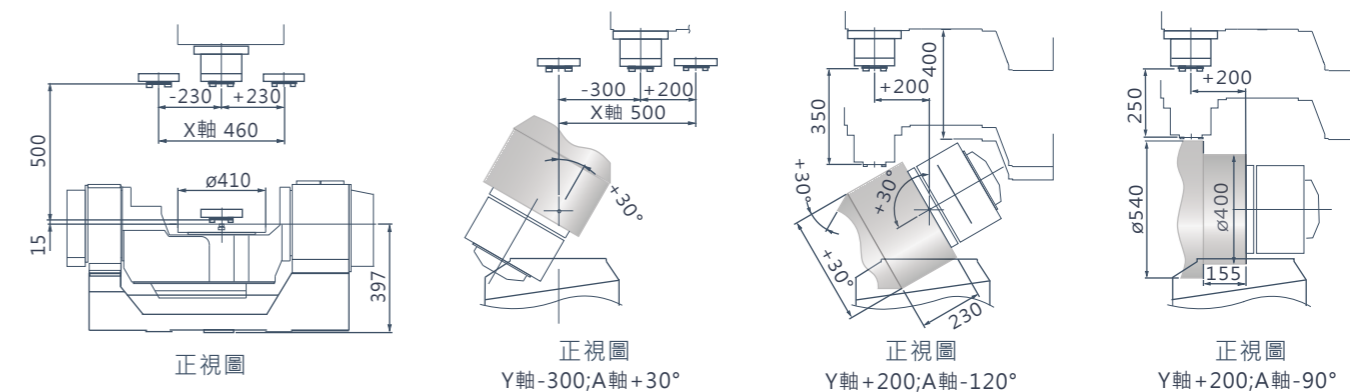

VMU-400

X 軸行程：460
Y 軸行程：500 (-300~+200)
Z 軸行程：500(主軸鼻端至工作台面距離 15~515)
最大刀具長度 250mm

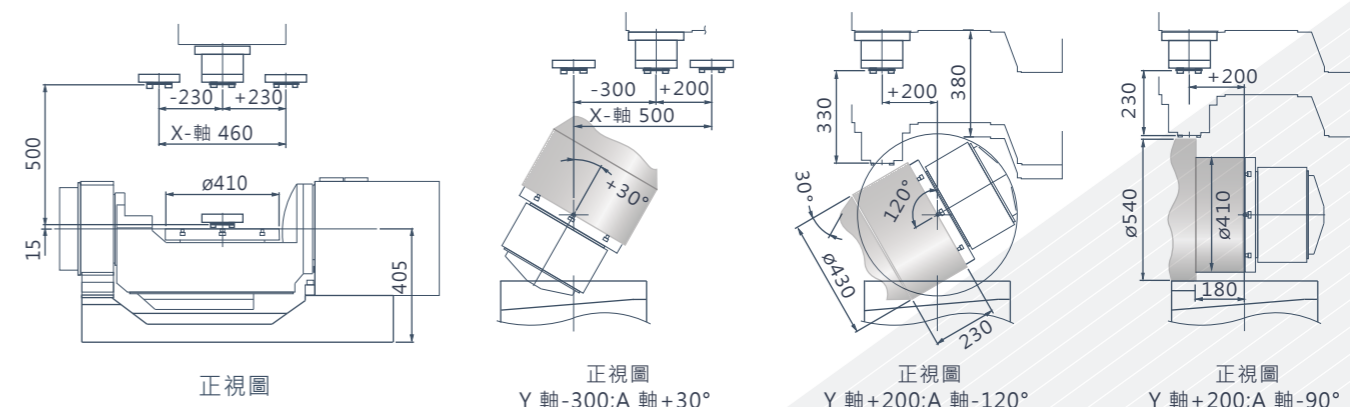

VMU-500

X 軸行程：600
Y 軸行程：700 (Center Shift -50mm)
Z 軸行程：500(主軸鼻端至工作台面距離 15~515)
最大刀具長度 240mm

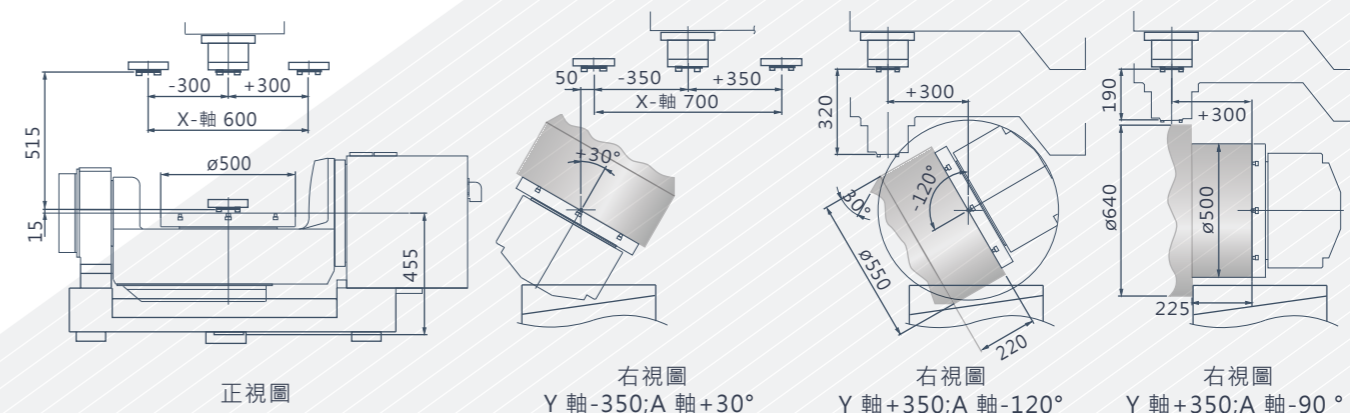

機械尺寸圖

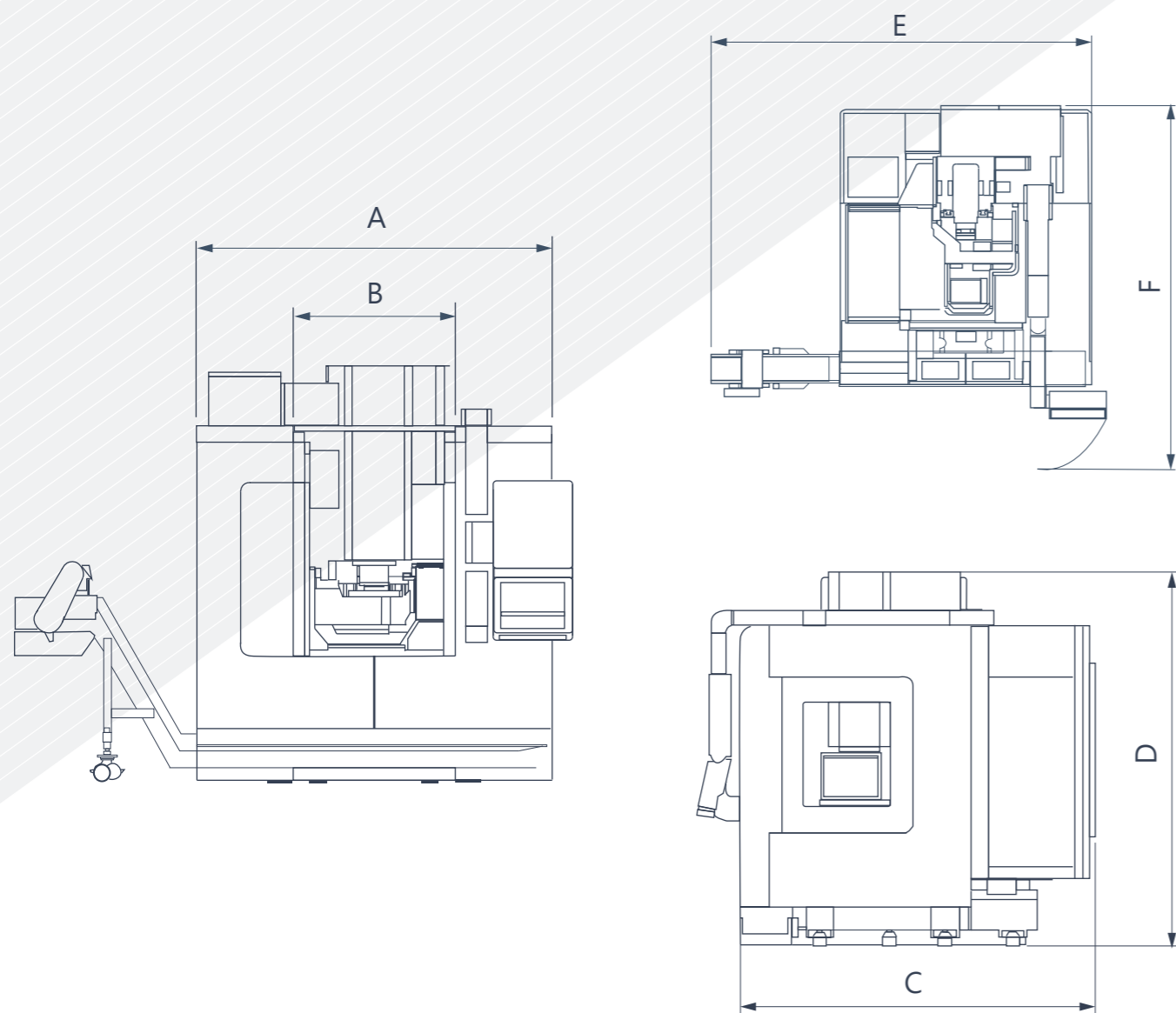

機台外形尺寸						
	A	B	C	D	E	F
VMU-170 VMU-200	1900	760	2410	Min.2330 Max.2830	2560(螺旋式排屑器) 3010(鏈板式排屑機)	3310
VMU-250	1900	760	2410	Min.2395 Max.2910	2560(螺旋式排屑器) 3010(鏈板式排屑機)	3310
VMU-320 VMU-400	2200	1000	2440	Min.2545 Max.3045	2880(螺旋式排屑器) 3330(鏈板式排屑機)	3200
VMU-500	2900	1350	2270	Min.2750 Max.3250	3560(螺旋式排屑器) 4010(鏈板式排屑機)	3170

- 此表如有變動，恕不告知，依契約之規格為準。

規格表

	UNIT	FUV-170	FUV-200	FUV-250	FUV-320	FUV-400	FUV-500
工作台							
工作台尺寸	(mm)	Ø170	Ø200	Ø255	Ø320	Ø410	Ø500
行程範圍(X/Y/Z)	(mm)	360 x 470 x 515	360 x 450 x 495	360 x 440 x 515	460 x 500 x 500	460 x 500 x 500	600 x 700 x 500
T型槽尺寸	(mm)	12H7					
工作台最大載重 (0°/90°)	(kg)	30 / 30		100 / 70	200 / 100	200 / 150	300 / 250
工作台中心孔徑	(mm)	Ø40			Ø70		Ø50
主軸鼻端至工作台面距離	(mm)	15 ~ 530	15 ~ 510	30 ~ 545	15 ~ 515	15 ~ 515	15 ~ 515
A 軸 (傾斜)	(deg)	+30° ~ -120°					
C 軸 (迴轉)	(deg)	360°					
主軸		Direct (Built-in)					
主軸變速器		Direct (Built-in)					
主軸電機	(kw)	5.5/7.5(12/15)			7.5/11(15/18.5)		
主軸轉速 (直結式)	(rpm)	12000(15000)			10000(12000/15000)		10000(12000/15000)
主軸轉速 (內藏式)	(rpm)	15000(18000/24000)					
刀具自動交換系統							
刀柄		ISO 40					
刀具容量	(T)	24 (30/36)			24 (30/36)		24 (30/40)
最大刀具長度	(mm)	250					
最大刀具直徑	(mm)	24/30T: Ø75/Ø150 36T: Ø65/Ø130					24/30T: Ø75/Ø150 40T: Ø75/Ø127
速度							
X/Y/Z軸	(m/ min)	36			36 / 36 / 30		36 / 36 / 30
A/C軸	(rpm)	33 / 22			25 / 25		16 / 11
切削速度	(m/min)	12					
其他的							
機器尺寸 (螺旋式排屑機)	(mm)	2560 x 3310 x 2830	2560 x 3310 x 2910	2880 x 3200 x 3045	3560 x 3170 x 3250		
機器尺寸 (含傳送帶)	(mm)	3010 x 3310 x 2830	3010 x 3310 x 2910	3330 x 3200 x 3045	4010 x 3170 x 3250		
機器重量	(kgs)	4500			6600		8700
冷卻液容量	(L)	180			350		400

標準配備：

- 刀臂式自動換刀裝置 (24把刀)
- 全封閉防護裝置
- 旋轉控制箱
- 工作燈和警報燈
- 冷卻液和切屑沖洗系統
- 自動關機
- 剛性攻牙
- 工具箱
- 調平螺栓和墊塊
- 操作手冊
- 主軸冷卻環
- 螺旋式排屑機

選購配備：

- 控制系統：FANUC、MITSUBISHI、HEIDENHAIN、FAGOR
- 變壓器
- 排屑機
- 自動刀具長度量測
- 自動工件量測
- 線性光學尺
- 主軸中心出水 (CTS · 30/50/70 bar)
- 主軸環噴
- 刀庫容量：30/36把 (臂式)、40把 (鏈條式) (VMU-500)
- 主軸轉速：直結式 12,000/15,000 rpm；內藏式 15,000/18,000/24,000 rpm
- 後部沖屑裝置